

**САНКТ-ПЕТЕРБУРГСКОЕ ГОСУДАРСТВЕННОЕ БЮДЖЕТНОЕ  
ПРОФЕССИОНАЛЬНОЕ ОБРАЗОВАТЕЛЬНОЕ УЧРЕЖДЕНИЕ  
«КОЛЛЕДЖ «КРАСНОСЕЛЬСКИЙ»**

**РАССМОТРЕНО И ПРИНЯТО**  
на заседании Педагогического Совета  
СПб ГБПОУ «Колледж «Красносельский»

Протокол № 9 от 25.06 2020 г.

**УТВЕРЖДАЮ**

Директор СПб ГБПОУ  
«Колледж «Красносельский»

Г.И. Софина

2020 г.

Приказ № 48 от 25.06 2020 г.



**МЕТОДИЧЕСКИЕ УКАЗАНИЯ  
ПО ПРАКТИЧЕСКИМ ЗАНЯТИЯМ**

ПМ.02 Подбор и выполнение причесок различного назначения,  
с учетом потребностей клиента

МДК.02.01 Технология выполнения постижерных изделий из натуральных и  
искусственных волос

МДК.02.02 Моделирование причесок различного назначения с учетом актуальных  
тенденций моды

**для обучающихся по специальности**

43.02.13 Технология парикмахерского искусства

**СОГЛАСОВАНО**

Эксперт(ы) от работодателя:



Санкт-Петербург

2020 г.

## МЕТОДИЧЕСКИЕ УКАЗАНИЯ ПО ПРАКТИЧЕСКИМ ЗАНЯТИЯМ ДЛЯ МДК.02.01

Практические работы предназначены для освоения общих и профессиональных компетенций, обобщения, систематизации, углубления, закрепления полученных теоретических знаний на уроках МДК.02.01 **Технология выполнения постижерных изделий из натуральных и искусственных волос**, формирования умений выполнять простые постижерные изделия, украшения.

Основными этапами практического занятия являются:

- проверка знаний студентов – их теоретической подготовленности к занятию;
- инструктаж, проводимый преподавателем;
- выполнение заданий, работ, упражнений.
- последующий анализ и оценка выполненных работ и степени овладения студентами запланированными умениями.

### 1.2. Цель и планируемые результаты

В результате изучения студент должен освоить основной вид деятельности **Подбор и выполнение причесок различного назначения, с учетом потребностей клиента** и соответствующие ему общие компетенции, и профессиональные компетенции:

ВД 2	подбор и выполнение причесок различного назначения, с учетом потребностей клиента
ПК 2.1.	Выполнять прически различного назначения (повседневные, вечерние, для торжественных случаев) с учетом актуальных тенденций моды.
ПК 2.2.	Изготавливать постижерные изделия из натуральных и искусственных волос с учетом потребностей клиента.
ПК 2.3.	Выполнять сложные прически на волосах различной длины с применением украшений и постижерных изделий, с учетом потребностей клиента.

1.2.1. Перечень общих компетенций, формируемых в процессе освоения профессионального модуля

Коды формируемых компетенций	Действия (дескрипторы)	Умения	Знания
Раздел 1. МДК.02.01 Технология выполнения постижерных изделий из натуральных и искусственных волос.			
ПК 2.1, ПК 2.2, ПК 2.3.	Выполнять современные стрижки и укладки с учетом индивидуальных особенностей клиента.	рационально организовывать рабочее место, соблюдать правила санитарии и гигиены, требования безопасности; проводить дезинфекцию и стерилизацию инструментов и расходных материалов; санитарно-гигиеническую, бактерицидную	санитарно-эпидемиологические нормы и требования в сфере парикмахерских услуг; анатомические особенности, пропорции и пластика головы и лица; структура, состав и физические свойства волос; типы, виды и формы волос;

		<p>обработку рабочего места; подбирать форму стрижки в соответствии с особенностями внешности клиента; выполнять современные стрижки и укладки волос с учетом индивидуальных особенностей клиента, моделировать на различную длину волос;</p>	
	<p>Выполнять окрашивание волос с использованием современных технологий.</p>	<p>выполнять окрашивание волос с использованием современных технологий; выполнять химическую (перманентную) завивку с использованием современных технологий;</p>	<p>типы, виды и формы волос; состав и свойства профессиональных препаратов для мытья головы, для профилактического ухода за волосами, для укладки волос; технологии выполнения окрашивания волос красителями различных групп;</p>
	<p>Проводить консультации по подбору профессиональных средств для домашнего использования.</p>	<p>обсудить с клиентом качество выполненной услуги;</p>	<p>классификации красителей, цветовой круг и законы колориметрии; состав и свойства профессиональных препаратов для мытья головы, для профилактического ухода за волосами, для укладки волос;</p>
<p><i>ОК 01.</i></p>	<p>Выбирать способы решения задач профессиональной деятельности, применительно к различным контекстам.</p>	<p>Правильно выявлять и эффективно искать информацию, необходимую для решения задачи и/или проблемы;</p>	<p>Алгоритмы выполнения работ в профессиональной и смежных областях; Методы работы в</p>

		Составить план действия, Определить необходимые ресурсы;	профессиональной и смежных сферах.
<i>OK 02.</i>	Осуществлять поиск, анализ и интерпретацию информации, необходимой для выполнения задач профессиональной деятельности.	Определять задачи поиска информации Определять необходимые источники информации Планировать процесс поиска Структурировать получаемую информацию	Номенклатура информационных источников применяемых в профессиональной деятельности Приемы структурирования информации Формат оформления результатов поиска информации
<i>OK 03.</i>	Планировать и реализовывать собственное профессиональное и личностное развитие.	Определять актуальность нормативно-правовой документации в профессиональной деятельности Выстраивать траектории профессионального и личностного развития	Содержание актуальной нормативно-правовой документации Современная научная и профессиональная терминология Возможные траектории профессионального развития и самообразования
<i>OK 04.</i>	Работать в коллективе и команде, эффективно взаимодействовать с коллегами, руководством, клиентами.	Организовывать работу коллектива и команды Взаимодействовать с коллегами, руководством, клиентами.	Психология коллектива Психология личности Основы проектной деятельности
<i>OK 05.</i>	Осуществлять устную и письменную коммуникацию на государственном языке с учетом особенностей социального и культурного контекста.	Излагать свои мысли на государственном языке Оформлять	Особенности социального и культурного контекста Правила оформления документов.
<i>OK 09.</i>	Использовать информационные технологии в профессиональной деятельности.	Применять средства информационных технологий для решения	Современные средства и устройства информатизации Порядок их

		профессиональных задач Использовать современное программное обеспечение	применения и программное обеспечение в профессиональной деятельности
<i>ОК 11.</i>	Планировать предпринимательскую деятельность в профессиональной сфере.	Выявлять достоинства и недостатки коммерческой идеи	Порядок выстраивания презентации

Методические рекомендации включают:

- 1) Планирование практических занятий;
- 2) практические задания, сопровождающиеся указаниями для их выполнения;
- 3) Набор дополнительных материалов к практическому заданию для студентов, работающих в быстром темпе
- 4) Критерии оценки выполнения работ и степени овладения студентами запланированными знаниями, умениями.

В рекомендациях дано описание практических занятий охватывающих разделы: «Подготовительные операции при изготовлении постижерных изделий», «Конструирование и изготовление постижерных изделий»,

Описание каждого занятия включает в себя:

- цели работы с указанием знаний, умений
- задание
- порядок выполнения и оформления работы
- образцы выполненных работ
- критерии оценки выполненных заданий и степени овладения запланированными умениями
- контрольные вопросы
- список учебной, нормативной и специальной литературы, материалов, вспомогательных средств для выполнения работы.

## 2. Планирование практических занятий.

№ п/п	Наименование практического занятия	Кол-во часов
ПЗ 1.	Сравнение и анализ инструментов и оборудования. Обнаружение специфики их в данной сфере деятельности. Удобства и неудобства в применении и создании прически или постижерного изделия.	4
ПЗ 2.	Подбор информации о создании париков и других изделий из волос. Презентация данного материала.	4
ПЗ 3.	Освоение приемов обработки натуральных и искусственных волос.	5
ПЗ 4.	Освоение приемов обработки натуральных и искусственных волос.	5
ПЗ 5.	Освоение техники тресования и тамбуровки. Плетение ресниц.	18
ПЗ 6.	Освоение техники крепирования. Освоение операций подготовки материалов для изготовления косы. Освоение техники тресования при изготовлении косы. Освоение техники накручивания треса на шнур и его пришивания к шнуру.	10
ПЗ 7.	Конструирование основы шиньона с учетом длины волос и объема изделия.	18

	Подготовка волос и других материалов. Освоение техники тресования при изготовлении шиньонов. Освоение техники сшивания, оформления шиньонов.	
ПЗ 8.	Конструирование постижерных украшений с учетом цвета, объема, фактуры материалов и волос. Освоение техники проклеивания деталей украшения. Освоение техники тресования деталей украшений. Освоение техники композиционной сборки украшений. Освоение техники оформления украшений и их применения.	18
ПЗ 9.	Перманентная завивка. Выполнение рабочих эскизов простых постижерных изделий и украшений. Выполнение элементов постижерных изделий. Прикрепление постижерных изделий к голове. Выполнение перманентной завивки.	47
		129

### Список литературы.

#### Основные источники:

1. Королева С.И. Моделирование причесок различного назначения с учетом актуальных тенденций моды (1-е изд.), Учебник, М.: «ИЗДАТЕЛЬСКИЙ ЦЕНТР «АКАДЕМИЯ», 2017 г

2. ИД Академия ЭБС Королева С. И. Моделирование причесок различного назначения с учетом актуальных тенденций моды (2-е издание). Учебник, 2018

#### **ПЗ 1. Сравнение и анализ инструментов и оборудования. Обнаружение специфики их в данной сфере деятельности. Удобства и неудобства в применении и создании прически или постижерного изделия.**

**Цель:** Освоение назначений инструментов, сырья и характеристики видов волос для постижерных изделий.

**Задание: 1. Заполнить таблицу.**

Образец таблицы:

Название инструмента	Характеристика инструмента	Для чего используют инструмент
<i>Пр. Тресбанк....</i>	<i>Пр. Состоит из металлических палок с креплениями для ....</i>	<i>Пр. Используют для плетения ....</i>

**Задание: 2. Инструменты и приспособления для постижерного дела.**

Перечислите те инструменты, изображенные на картинке, дайте им название. Инструменты, которых нет на картинке допишите в список. Дайте объяснения им и их применения.



Рис. 10. Тресбанк



Рис. 12. Специальный крючок для тамбуровки волос

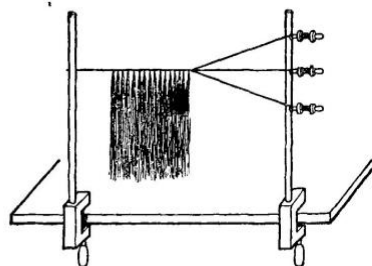

Рис. 8. Карла (а); кардолента (б)

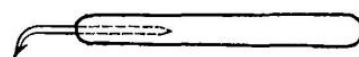

**Контрольные вопросы:**

1. Какие инструменты нужны для создания парика?
2. Из каких волос делаются постижерные изделия, раскройте ответ.

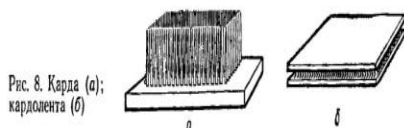
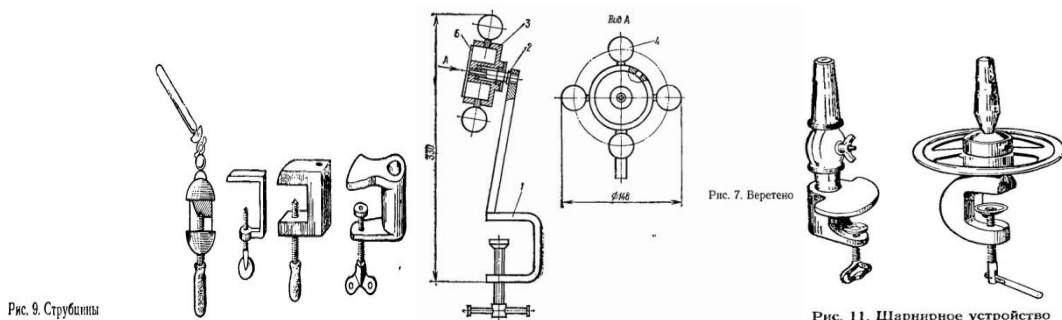
**ПЗ 2. Подбор информации о создании париков и других изделий из волос. Презентация данного материала.**

**Задание 1.** Выбрать любой раздаточный материал. Разложить на парты, разбиться на группы по 2-3 человека.

**Задание 2.** Составить развернутый ответ и описание картинке.

Что изображено на ней. Какой вид постижерного изделия?

Из какого материала он может быть сделан и в какой технике?

Для чего необходим этот постижер?

**ПЗ 3. Освоение приемов обработки натуральных и искусственных волос.**

**Цель:** Освоить разные способы обработки волос, как натуральных, так и искусственных.

**Задание: 1.** Определить волос на натуральность. Дать ответ и причины выбора, определения на натуральность волоса.

**Задание 2. Заполните таблицу, соблюдая план действий при обработке волос.**

Название действия, обработки.	Содержание процесса, ход работы.	Результат проделанной операции. Плюсы и минусы. Пожелания.
<i>Пр. 1. Расчесывание....</i>	<i>Пр. Берем прядь волос ....</i>	<i>Пр. вся прядь разложена по длине, получилось два пучка длинных и ....</i>
<i>2.Сортировка по длине...</i>		

**Результат :** предоставление заполненной таблице преподавателю.

**ПЗ 4. Освоение приемов обработки сырья и материалов для постижерных работ.**

**Цель:** Освоить разные способы обработки сырья, такого как волосы, натуральные, искусственное волокно, другой материал, тесьма, тюль.

**Задание: 1.** Выбрать три предмета из предложенных. Определить и дать название этим предметам. Написать для каких постижерных работ они нужны.

**Задание 2. Заполните таблицу, соблюдая план действий при обработке волос.**

Название действия, обработки.	Содержание процесса, ход работы.	Результат проделанной операции. Плюсы и минусы. Пожелания.
<i>Пр. 1. Расчесывание....</i>	<i>Пр. Берем прядь волос ....</i>	<i>Пр. вся прядь разложена по длине, получилось два пучка</i>

		длинных и ....
2.Окраска...		

**Результат : предоставление заполненной таблице преподавателю.**

**ПЗ 5. Освоение техники тресования и тамбуровки. Плетение ресниц.**

**Цель:** Сплести ресницы, обработать их. Получить готовый трес, путем плетения два и один оборота. Элемент от парика плетеного тамбуровкой.

**Задание: 1.** Выбрать форму ресниц, подготовить волосы. Сплести ресницы 3см две ресницы. Обработать, обстричь, покрасить и завить.

Ход работы фиксируется в таблице.

Название действия и форма ресниц.	Содержание процесса, ход работы.	Результат проделанной операции. Плюсы и минусы. Пожелания.
<i>Пр. 1. Круглая, ....</i>	<i>Пр. берем.. ....</i>	<i>Пр. рисунок, готовой ресницы ....</i>
2.Плетение...		

**Задание 2. Тресование в один оборот и в два оборота.**

Название действия и вид треса.	Содержание процесса, ход работы.	Результат проделанной операции. Плюсы и минусы. Пожелания.
<i>Пр. 1. В один оборот, ....</i>	<i>Пр. берем.. ....</i>	<i>Пр. рисунок, готового треса ....</i>
2.Плетение...		

**Задание 3. Тамбуровка.**

Название действия и вид части парика или другого изделия, где используете тамбуровку.	Содержание процесса, ход работы.	Результат проделанной операции. Плюсы и минусы. Пожелания.
<i>Пр. 1. Краевая линия роста волос, ....</i>	<i>Пр. берем.. ....</i>	<i>Пр. рисунок, готовой тамбуровки ....</i>
2.Плетение...		





**ПЗ 6. Освоение техники крепирования. Освоение операций подготовки материалов для изготовления косы. Освоение техники тресования при изготовлении косы.**

**Освоение техники накручивания треса на шнур и его пришивания к шнуру.**

**Цель:** Освоить технику крепирования и технику накручивания треса на шнур и его пришивания к шнуру.

**Задание 1.** Выбрать форму косы и длину.

**Задание 2.** Заполнить таблицу. Плетение косы.

Название действия.	Содержание процесса, ход работы.	Результат проделанной операции. Плюсы и минусы. Пожелания.
<i>Пр. 1. Сортируем, ....</i>	<i>Пр. берем.. ....</i>	<i>Пр. рисунок, готовой косы или хвоста....</i>
<i>2.Плетение...</i>		

Плетение косы на основании техники крепирования.

**ПЗ 7. Конструирование основы шиньона с учетом длины волос и объема изделия.**

**Подготовка волос и других материалов. Освоение техники тресования при изготовлении шиньонов. Освоение техники сшивания, оформления шиньонов.**

**Цель:** Создание шиньона по выкройкам.

**Задание 1.** Выбор модели шиньона, эскиз будущей работы.

**Задание 2:** Заполнить таблицу хода всей работы. Плетение шиньона.

Название действия.	Содержание процесса, ход работы.	Результат проделанной операции. Плюсы и минусы. Пожелания.
<i>Пр. 1. Сортируем, ....</i>	<i>Пр. берем.. ....</i>	<i>Пр. сортировка выгладит аккуратно, волосы готовы к работе....</i>
<i>2.Плетение...</i>		

Плетение образца шиньона.

Результат предоставляем преподавателю.

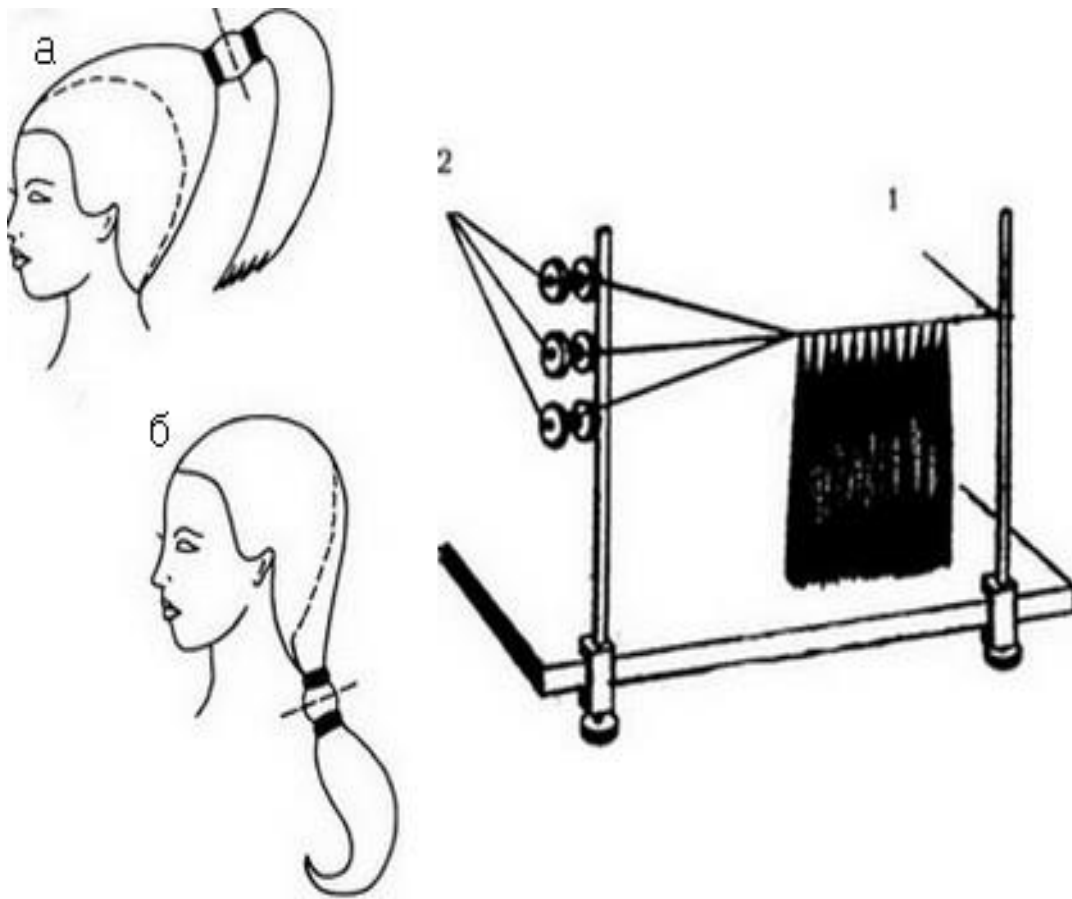

Изготовление шиньона: Картинка 1. Отрезание длинных волос: а-для выполнения коротких стрижек; б-для выполнения стрижек типа "Каре". Картинка 2. Тресбанк: 1-штырь; 2-колки

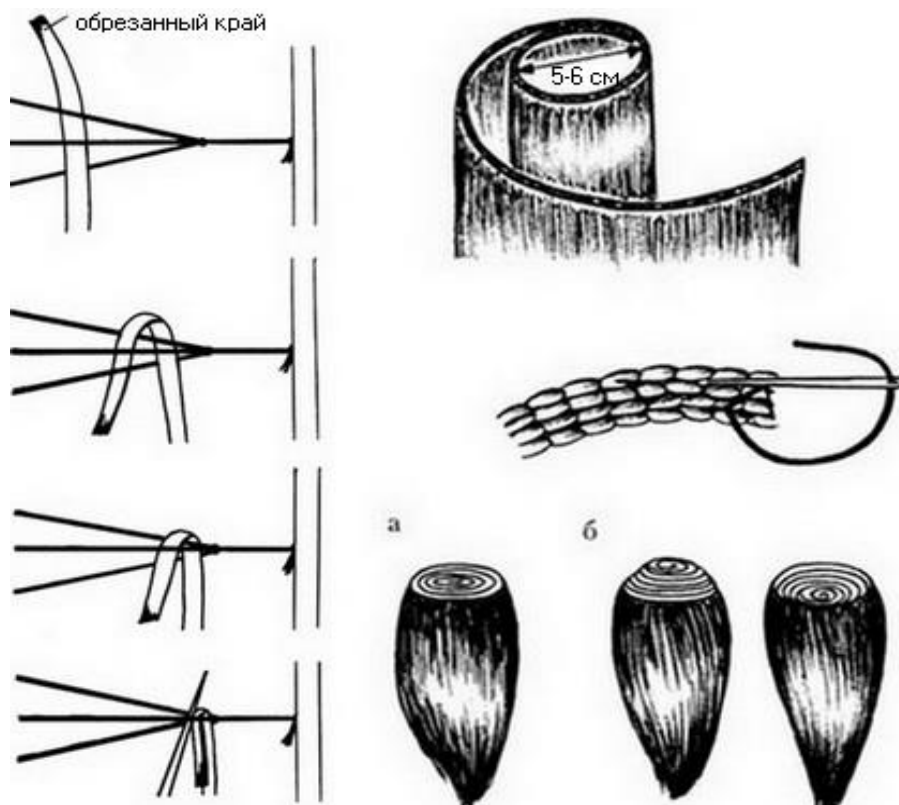

Изготовление шиньонов: Картинка 3. Выполнение треса. Картинка 4. Сшивание треса для шиньона: а-правильно; б-неправильно

**ПЗ 8. Конструирование постижерных украшений с учетом цвета, объема, фактуры материалов и волос. Освоение техники проклеивания деталей украшения. Освоение техники тресования деталей украшений. Освоение техники композиционной сборки украшений. Освоение техники оформления украшений и их применения.**

**Цель:**

**Задание 1:** Выбор украшения и изделия. Рисунок желаемой постижерной работы.

Перечисление всего материала необходимого для создания работы.

**Задание 2.** Заполнение таблицы хода работы.

Название действия. Название украшения.	Содержание процесса, ход работы.	Результат проделанной операции. Плюсы и минусы. Пожелания.
<i>Пр. 1. Сортируем, ....</i>	<i>Пр. берем.. ....</i>	<i>Пр. сортировка выгладит аккуратно, волосы готовы к работе....</i>
<i>2.Плетение...</i>		

Выполнение работы по конструированию постижерного украшения.

**ПЗ 9. Перманентная завивка. Выполнение рабочих эскизов простых постижерных изделий и украшений. Выполнение элементов постижерных изделий. Прикрепление постижерных изделий к голове. Выполнение перманентной завивки.**

**Цель:** Создать завивку на одном изделии. Выполнить ремонт одного элемента. Получить навык крепления постижерного изделия к голове или ресниц к векам.

**Задание 1:** Выбрать одно постижерное изделие и произвести завивку. Произвести ремонт одного элемента. Заполнить таблицу хода работы.

Название действия. Название изделия.	Содержание процесса, ход работы.	Результат проделанной операции. Плюсы и минусы. Пожелания.
<i>Пр. 1. подготавливаем, ....</i>	<i>Пр. берем.. ....</i>	<i>Пр. подбор состава для завивки....</i>
<i>2.Плетение...</i>		

**Задание 2:** Создать несколько эскизов постижерных украшений. Изобразить эскиз реставрационного процесса шиньона или части парика.

## МЕТОДИЧЕСКИЕ УКАЗАНИЯ ПО ПРАКТИЧЕСКИМ ЗАНЯТИЯМ ДЛЯ МДК.02.02

Практические работы предназначены для освоения общих и профессиональных компетенций, обобщения, систематизации, углубления, закрепления полученных теоретических знаний на уроках МДК.02.02 **Моделирование причесок различного назначения с учетом актуальных тенденций моды**, формирования умений выполнять простые постижерные изделия, украшения.

Основными этапами практического занятия являются:

- проверка знаний студентов – их теоретической подготовленности к занятию;
- инструктаж, проводимый преподавателем;
- выполнение заданий, работ, упражнений.
- последующий анализ и оценка выполненных работ и степени овладения студентами запланированными умениями.

### 1.2. Цель и планируемые результаты

В результате изучения студент должен освоить основной вид деятельности **Подбор и выполнение причесок различного назначения, с учетом потребностей клиента** и соответствующие ему общие компетенции и профессиональные компетенции:

ВД 2	подбор и выполнение причесок различного назначения, с учетом потребностей клиента
ПК 2.1.	Выполнять прически различного назначения (повседневные, вечерние, для торжественных случаев) с учетом актуальных тенденций моды.
ПК 2.3.	Выполнять сложные прически на волосах различной длины с применением украшений и постижерных изделий, с учетом потребностей клиента.

Раздел 2. МДК 02.02. Моделирование причесок различного назначения с учетом актуальных тенденций моды.			
ПК 2.1., ПК.2.2., ПК 2.3.	Выполнять современные стрижки и укладки с учетом индивидуальных особенностей клиента.	рационально организовывать рабочее место, соблюдать правила санитарии и гигиены, требования безопасности; проводить дезинфекцию и стерилизацию инструментов и расходных материалов; санитарно-гигиеническую, бактерицидную обработку рабочего места; подбирать форму стрижки в соответствии с особенностями внешности	санитарно-эпидемиологические нормы и требования в сфере парикмахерских услуг; анатомические особенности, пропорции и пластика головы и лица; структура, состав и физические свойства волос; типы, виды и формы волос;

		<p>клиента; выполнять современные стрижки и укладки волос с учетом индивидуальных особенностей клиента, моделировать на различную длину волос;</p>	
	<p>Выполнять окрашивание волос с использованием современных технологий.</p>	<p>выполнять окрашивание волос с использованием современных технологий; выполнять химическую (перманентную) завивку с использованием современных технологий;</p>	<p>типы, виды и формы волос; состав и свойства профессиональных препаратов для мытья головы, для профилактического ухода за волосами, для укладки волос; технологии выполнения окрашивания волос красителями различных групп;</p>
	<p>Выполнять химическую (перманентную) завивку с использованием современных технологий.</p>	<p>обсудить с клиентом качество выполненной услуги;</p>	<p>классификации красителей, цветовой круг и законы колориметрии; состав и свойства профессиональных препаратов для мытья головы, для профилактического ухода за волосами, для укладки волос;</p>
<b>ОК 01.</b>	<p>Выбирать способы решения задач профессиональной деятельности, применительно к различным контекстам.</p>	<p>Правильно выявлять и эффективно искать информацию, необходимую для решения задачи и/или проблемы; Составить план действия, Определить необходимые ресурсы;</p>	<p>Номенклатура информационных источников применяемых в профессиональной деятельности Приемы структурирования информации Формат оформления результатов поиска информации</p>
<b>ОК 02.</b>	<p>Осуществлять поиск, анализ</p>	<p>Определять</p>	<p>Номенклатура</p>

	и интерпретацию информации, необходимой для выполнения задач профессиональной деятельности.	задачи поиска информации Определять необходимые источники информации Планировать процесс поиска Структурировать получаемую информацию	информационных источников применяемых в профессиональной деятельности Приемы структурирования информации Формат оформления результатов поиска информации
<b>ОК 03.</b>	Планировать и реализовывать собственное профессиональное и личностное развитие.	Определять актуальность нормативно-правовой документации в профессиональной деятельности Выстраивать траектории профессионального и личностного развития	Содержание актуальной нормативно-правовой документации Современная научная и профессиональная терминология Возможные траектории профессионального развития и самообразования
<b>ОК 04.</b>	Работать в коллективе и команде, эффективно взаимодействовать с коллегами, руководством, клиентами.	Организовывать работу коллектива и команды Взаимодействовать с коллегами, руководством, клиентами.	Психология коллектива Психология личности Основы проектной деятельности
<b>ОК 05.</b>	Осуществлять устную и письменную коммуникацию на государственном языке с учетом особенностей социального и культурного контекста.	Излагать свои мысли на государственном языке Оформлять	Особенности социального и культурного контекста Правила оформления документов.
<b>ОК 09.</b>	Использовать информационные технологии в профессиональной деятельности.	Применять средства информационных технологий для решения профессиональных задач Использовать современное программное обеспечение	Современные средства и устройства информатизации Порядок их применения и программное обеспечение в профессиональной деятельности

<b>ОК 11.</b>	Планировать предпринимательскую деятельность в профессиональной сфере.	Выявлять достоинства и недостатки коммерческой идеи	Порядок выстраивания презентации
---------------	--	---	----------------------------------

Методические рекомендации включают:

- 5) Планирование практических занятий;
- 6) практические задания, сопровождающиеся указаниями для их выполнения;
- 7) Набор дополнительных материалов к практическому заданию для студентов, работающих в быстром темпе
- 8) Критерии оценки выполнения работ и степени овладения студентами запланированными знаниями, умениями.

В рекомендациях дано описание практических занятий охватывающих разделы: «Подготовительные операции при изготовлении постижерных изделий», «Конструирование и изготовление постижерных изделий»,

Описание каждого занятия включает в себя:

- цели работы с указанием знаний, умений
- задание
- порядок выполнения и оформления работы
- образцы выполненных работ
- критерии оценки выполненных заданий и степени овладения запланированными умениями
- контрольные вопросы
- список учебной, нормативной и специальной литературы, материалов, вспомогательных средств для выполнения работы.

## 2. Планирование практических занятий.

№ п/п	Наименование практического занятия	Кол-во часов
ПЗ 1.	Выполнение эскизов причесок древнего мира и варианты их стилизации.	5
ПЗ 2.	Выполнение эскизов причесок средневековья и древней Руси и варианты их стилизации.	5
ПЗ 3.	Выполнение эскизов причесок эпохи возрождения и варианты их стилизации.	5
ПЗ 4.	Выполнение эскизов причесок народов Европы 17, 18, 19 веков и варианты их стилизации.	5
ПЗ 5.	Выполнение по карточкам заданий для определений классификации прически.	5
ПЗ6.	Проанализировать и выписать влияние исторических причесок на современные.	5
ПЗ 7.	Моделирование прически с учетом всех этапов, с законами композиции.	10
ПЗ 8.	Работа над формой прически, с использованием конструктивных особенностей причесок.	10
ПЗ 9.	Разработка схем причесок и стрижек для молодежи.	4
ПЗ10.	Разработка схем причесок и стрижек для потребителей средней возрастной группы.	4

ПЗ11.	Разработка схем причесок и стрижек для старшей возрастной группы.	4
ПЗ12.	Разработка схем причесок и стрижек для детей различных возрастных групп.	4
ПЗ13.	Разработка схем причесок и стрижек, корректирующих недостатки внешности.	4
ПЗ14.	Разработка эскизов и схем современных моделей стрижек и причесок в классическом стиле.	4
ПЗ15.	Разработка эскизов и схем современных моделей стрижек и причесок в романтическом стиле.	4
ПЗ16.	Разработка эскизов и схем современных моделей стрижек и причесок в фольклорном стиле.	6
ПЗ17.	Разработка эскизов и схем современных моделей стрижек и причесок в авангардном стиле.	6
	Итого	90

### Список литературы.

#### Основные: источники

1. Королева С.И. Моделирование причесок различного назначения с учетом актуальных тенденций моды (1-е изд.), Учебник, М.: «ИЗДАТЕЛЬСКИЙ ЦЕНТР «АКАДЕМИЯ», 2017 г

2. ИД Академия ЭБС Королева С. И. Моделирование причесок различного назначения с учетом актуальных тенденций моды (2-е издание). Учебник, 2018

#### **ПЗ 1. Выполнение эскизов причесок древнего мира и варианты их стилизации.**

**Цель:** Создать эскизы причесок с точным повторением духа и формы прически древнего мира. Освоить навык изображения копии прически исторической эпохи.

**Задание: 1.** Заполнить таблицу хода работы.

Образец таблицы:

Название прически или краткое описание.	Характеристика прически, описание ее создания	Кто носил прическу и в какой период времени, даты истории.
<i>Пр. каре из косичек....</i>	<i>Пр. Состоит натуральных волос ....</i>	<i>Пр. Используют для ношения на бритую голову, мужчины ....</i>

**Задание: 2.** Нарисовать эскизы 5 причесок.

Результат предоставить преподавателю.

#### **ПЗ 2. Выполнение эскизов причесок средневековья и древней Руси и варианты их стилизации.**

**Цель:** Создать эскизы причесок с точным повторением духа и формы прически древней Руси. Освоить навык изображения копии прически исторической эпохи.

**Задание: 1.** Заполнить таблицу хода работы.

Образец таблицы:

Название прически или краткое описание.	Характеристика прически, описание ее создания	Кто носил прическу и в какой период времени, даты истории.



<i>Пр. коса в три пряди....</i>	<i>Пр. Состоит волос сплетенных в косы....</i>	<i>Пр. Используют для ношения каждый день или для обрядов ....</i>

**Задание: 2.** Нарисовать эскизы 5 причесок. Использовать можно любую технику ИЗО и любые материалы для рисования.  
Результат предоставить преподавателю.

### **ПЗ 3. Выполнение эскизов причесок эпохи возрождения и варианты их стилизации.**

**Цель:** Создать эскизы причесок с точным повторением духа и формы эпохи возрождения. Освоить навык изображения копии прически исторической эпохи.

**Задание: 1.** Заполнить таблицу хода работы.

Образец таблицы:

Название прически или краткое описание.	Характеристика прически, описание ее создания	Кто носил прическу и в какой период времени, даты истории.
<i>Пр. переплетения из длинных волос....</i>	<i>Пр. Состоит волос сплетенных....</i>	<i>Пр. Используют для женщин, мужчин ....</i>

**Задание: 2.** Нарисовать эскизы 5 причесок. Использовать можно любую технику ИЗО и любые материалы для рисования.  
Результат предоставить преподавателю.

### **ПЗ 4. Выполнение эскизов причесок народов Европы 17, 18, 19 веков и варианты их стилизации.**

**Цель:** Создать эскизы причесок с точным повторением духа и формы эпохи возрождения. Освоить навык изображения копии прически исторической эпохи.

**Задание: 1.** Заполнить таблицу хода работы.

Образец таблицы:

Название прически или краткое описание.	Характеристика прически, описание ее создания	Кто носил прическу и в какой период времени, даты истории.
<i>Пр. переплетения из длинных волос....</i>	<i>Пр. Состоит волос сплетенных....</i>	<i>Пр. Используют для женщин, мужчин ....</i>

**Задание: 2.** Нарисовать эскизы 5 причесок. Использовать можно любую технику ИЗО и любые материалы для рисования.  
Результат предоставить преподавателю.

### **ПЗ 5. Выполнение по карточкам заданий для определений классификации прически.**

**Цель:** Уметь быстро определять эпоху и временной отрезок в истории, к которому относится прическа.

**Задание: 1.** Заполнить таблицу хода работы.

Образец таблицы:

№ карточки.	Характеристика прически, описание ее вида, формы, содержание.	Историческая эпоха, к которой относится прическа.
<i>Пр. № 1....</i>	<i>Пр. много элементов, симметричная форма с....</i>	<i>Пр. древний мир ....</i>

**Задание: 2.** Нарисовать эскизы 5 причесок. Использовать можно любую технику ИЗО и любые материалы для рисования.

Результат предоставить преподавателю.

### **ПЗ 6. Проанализировать и выписать влияние исторических причесок на современные.**

**Цель:** Освоить навыки сравнения и вычленения главных черт и ключевых характеристик причесок истории в современных прическах. Понять из каких исторических элементов состоят современные прически.

**Задание: 1.** Заполнить таблицу. Ответить на вопрос. **Оказывает ли и как сильно исторические прически на современные?**

Название эпохи и прически этой эпохи или отрезка времени.	Современная прическа, ее описание и название.	Сравнение, оказание влияния, явные отличия или сходства, связь.
<i>Пр. 1. Древняя Русь....</i>	<i>Пр. коса ....</i>	<i>Пр. сохранились очертания и принцип плетения ....</i>
<i>2. Окраска...</i>		

Результат предоставить преподавателю.

### **ПЗ 7. Моделирование прически с учетом всех этапов, с законами композиции.**

**Цель:** Освоить навыки моделирования прически.

**Задание: 1.** Заполнить таблицу

Название прически.	Этап формирования.	Закон композиции.
<i>Пр. 1. Бидермейер....</i>	<i>Пр. деление на зоны ....</i>	<i>Пр. сохранение симметрии и асимметрия некоторых элементов ....</i>
<i>2. Окраска...</i>		

**Задание: 2.** Нарисовать эскизы этапов прически.

Использовать можно любую технику ИЗО и любые материалы для рисования.

Результат предоставить преподавателю.

### **ПЗ 8. Работа над формой прически, с использованием конструктивных особенностей причесок.**

**Цель:** Освоить виды форм причесок.

**Задание: 1.** Заполнить таблицу

Перечислить формы причесок.	Рисунок формы.	Перечислить конструктивные особенности.
<i>Пр. 1. треугольная....</i>	<i>Пр. ....</i>	<i>Пр. гармоничность, композиция ....</i>

**Задание: 2.** Нарисовать эскизы 5 причесок. Использовать можно любую технику ИЗО и любые материалы для рисования.

Результат предоставить преподавателю.

### **ПЗ 9. Разработка схем причесок и стрижек для молодежи.**

**Цель:** Освоить схемы причесок.

**Задание: 1.** Заполнить таблицу

Описание стрижки. Рис.	Описание прически. Рис.	Возраст.
<i>Пр. 1. удлинение....</i>	<i>Пр. начес и завивка....</i>	<i>Пр. 17 лет ....</i>

**Задание: 2.** Нарисовать эскизы 5 причесок. Использовать можно любую технику ИЗО и любые материалы для рисования.

Результат предоставить преподавателю.

### **ПЗ 10. Разработка схем причесок и стрижек для потребителей средней возрастной группы.**

**Цель:** Освоить схемы причесок.

**Задание: 1.** Заполнить таблицу

Описание стрижки. Рис	Описание прически. Рис.	Возраст.
<i>Пр. 1. каре....</i>	<i>Пр. укладка....</i>	<i>Пр. 35 ....</i>

**Задание: 2.** Нарисовать эскизы 5 причесок. Использовать можно любую технику ИЗО и любые материалы для рисования.

Результат предоставить преподавателю.

### **ПЗ 11. Разработка схем причесок и стрижек для старшей возрастной группы.**

**Цель:** Освоить схемы причесок.

**Задание: 1.** Заполнить таблицу

Описание стрижки. Рис.	Описание прически. Рис.	Возраст.
<i>Пр. 1. Короткая....</i>	<i>Пр. легкие локоны, завивка....</i>	<i>Пр. 45-50 лет ....</i>

**Задание: 2.** Нарисовать эскизы 5 причесок. Использовать можно любую технику ИЗО и любые материалы для рисования.

Результат предоставить преподавателю.

### **ПЗ 12. Разработка схем причесок и стрижек для детей различных возрастных групп.**

**Цель:** Освоить схемы причесок.

**Задание: 1.** Заполнить таблицу

Описание стрижки.	Описание прически.	Возраст.
<i>Пр. 1. Лесенкой окантовка....</i>	<i>Пр. завитые волосы....</i>	<i>Пр. 12лет ....</i>

**Задание: 2.** Нарисовать эскизы 5 причесок. Использовать можно любую технику ИЗО и любые материалы для рисования.

Результат предоставить преподавателю.

### **ПЗ 13. Разработка схем причесок и стрижек, корректирующих недостатки внешности.**

**Цель:** Освоить схемы причесок.

**Задание: 1.** Заполнить таблицу

Описание стрижки.	Описание прически. Корректирующие места и способы коррекции.	Возраст.
<i>Пр. 1. Ассиметричная короткая....</i>	<i>Пр. укладка, . Коррекция овала..ассиметрией....</i>	<i>Пр. 18-50лет ....</i>

**Задание: 2.** Нарисовать эскизы 5 причесок. Использовать можно любую технику ИЗО и любые материалы для рисования.

Результат предоставить преподавателю.

### **ПЗ 14. Разработка эскизов и схем современных моделей стрижек и причесок в классическом стиле.**

**Цель:** Освоить схемы причесок.

**Задание: 1.** Заполнить таблицу

Описание стрижки.	Описание прически.	Возраст.
<i>Пр. 1. Прямое каре....</i>	<i>Пр. начес, завивка....</i>	<i>Пр. 17-50 лет ....</i>

**Задание: 2.** Нарисовать эскизы 5 причесок. Использовать можно любую технику ИЗО и любые материалы для рисования.

Результат предоставить преподавателю.

### **ПЗ 15. Разработка эскизов и схем современных моделей стрижек и причесок в романтическом стиле.**

**Цель:** Освоить схемы причесок.

**Задание: 1.** Заполнить таблицу

Описание стрижки.	Описание прически.	Возраст.
<i>Пр. 1. удлинение....</i>	<i>Пр. начес и завивка, плетение ....</i>	<i>Пр. 17-35 лет ....</i>

**Задание: 2.** Нарисовать эскизы 5 причесок. Использовать можно любую технику ИЗО и любые материалы для рисования.

Результат предоставить преподавателю.

### **ПЗ 16. Разработка эскизов и схем современных моделей стрижек и причесок в фольклорном стиле.**

**Цель:** Освоить схемы причесок.

**Задание: 1.** Заполнить таблицу

Описание стрижки.	Описание прически.	Возраст.
<i>Пр. 1. Ровный срез....</i>	<i>Пр. плетение ....</i>	<i>Пр. 17 -35лет ....</i>

**Задание: 2.** Нарисовать эскизы 5 причесок. Использовать можно любую технику ИЗО и любые материалы для рисования.

Результат предоставить преподавателю.

**ПЗ 17. Разработка эскизов и схем современных моделей стрижек и причесок в авангардном стиле.**

**Цель:** Освоить схемы причесок.

**Задание: 1.** Заполнить таблицу

Описание стрижки.	Описание прически.	Возраст.
<i>Пр. 1. Удлинение, асимметрия....</i>	<i>Пр. укладочные средства, начес....</i>	<i>Пр. 17 -35лет ....</i>

**Задание: 2.** Нарисовать эскизы 5 причесок. Использовать можно любую технику ИЗО и любые материалы для рисования.

Результат предоставить преподавателю.