

**САНКТ-ПЕТЕРБУРГСКОЕ ГОСУДАРСТВЕННОЕ БЮДЖЕТНОЕ
ПРОФЕССИОНАЛЬНОЕ ОБРАЗОВАТЕЛЬНОЕ УЧРЕЖДЕНИЕ
«КОЛЛЕДЖ «КРАСНОСЕЛЬСКИЙ»**

РАССМОТРЕНО И ПРИНЯТО
на заседании Педагогического Совета
СПб ГБПОУ «Колледж «Красносельский»

Протокол № 9 от 25.06 2020 г.

УТВЕРЖДАЮ

Директор СПб ГБПОУ
«Колледж «Красносельский»

Г.И. Софина

2020 г.

Приказ № 48 от 25.06 2020 г.



ДОКУМЕНТ ПОДПИСАН
ЭЛЕКТРОННОЙ ПОДПИСЬЮ

Сертификат: 01 CD507400BVB02FAC49F694BA10A42772
Владелец: Софина Галина Ивановна
Действителен: с 25.09.2023 до 25.12.2024

**МЕТОДИЧЕСКИЕ УКАЗАНИЯ
ПО ПРАКТИЧЕСКИМ ЗАНЯТИЯМ**

ПМ.02 Подбор и выполнение причесок различного назначения,
с учетом потребностей клиента

МДК.02.01 Технология выполнения постижерных изделий из натуральных и
искусственных волос

МДК.02.02 Моделирование причесок различного назначения с учетом актуальных
тенденций моды

для обучающихся по специальности

43.02.13 Технология парикмахерского искусства

СОГЛАСОВАНО

Эксперт(ы) от работодателя:



Санкт-Петербург

2020 г.

МЕТОДИЧЕСКИЕ УКАЗАНИЯ ПО ПРАКТИЧЕСКИМ ЗАНЯТИЯМ ДЛЯ МДК.02.01

Практические работы предназначены для освоения общих и профессиональных компетенций, обобщения, систематизации, углубления, закрепления полученных теоретических знаний на уроках МДК.02.01 **Технология выполнения постижерных изделий из натуральных и искусственных волос**, формирования умений выполнять простые постижерные изделия, украшения.

Основными этапами практического занятия являются:

- проверка знаний студентов – их теоретической подготовленности к занятию;
- инструктаж, проводимый преподавателем;
- выполнение заданий, работ, упражнений.
- последующий анализ и оценка выполненных работ и степени овладения студентами запланированными умениями.

1.2. Цель и планируемые результаты

В результате изучения студент должен освоить основной вид деятельности **Подбор и выполнение причесок различного назначения, с учетом потребностей клиента** и соответствующие ему общие компетенции, и профессиональные компетенции:

ВД 2	подбор и выполнение причесок различного назначения, с учетом потребностей клиента
ПК 2.1.	Выполнять прически различного назначения (повседневные, вечерние, для торжественных случаев) с учетом актуальных тенденций моды.
ПК 2.2.	Изготавливать постижерные изделия из натуральных и искусственных волос с учетом потребностей клиента.
ПК 2.3.	Выполнять сложные прически на волосах различной длины с применением украшений и постижерных изделий, с учетом потребностей клиента.

1.2.1. Перечень общих компетенций, формируемых в процессе освоения профессионального модуля

Коды формируемых компетенций	Действия (дескрипторы)	Умения	Знания
Раздел 1. МДК.02.01 Технология выполнения постижерных изделий из натуральных и искусственных волос.			
ПК 2.1, ПК 2.2, ПК 2.3.	Выполнять современные стрижки и укладки с учетом индивидуальных особенностей клиента.	рационально организовывать рабочее место, соблюдать правила санитарии и гигиены, требования безопасности; проводить дезинфекцию и стерилизацию инструментов и расходных материалов; санитарно-гигиеническую, бактерицидную	санитарно-эпидемиологические нормы и требования в сфере парикмахерских услуг; анатомические особенности, пропорции и пластика головы и лица; структура, состав и физические свойства волос; типы, виды и формы волос;

		<p>обработку рабочего места; подбирать форму стрижки в соответствии с особенностями внешности клиента; выполнять современные стрижки и укладки волос с учетом индивидуальных особенностей клиента, моделировать на различную длину волос;</p>	
	<p>Выполнять окрашивание волос с использованием современных технологий.</p>	<p>выполнять окрашивание волос с использованием современных технологий; выполнять химическую (перманентную) завивку с использованием современных технологий;</p>	<p>типы, виды и формы волос; состав и свойства профессиональных препаратов для мытья головы, для профилактического ухода за волосами, для укладки волос; технологии выполнения окрашивания волос красителями различных групп;</p>
	<p>Проводить консультации по подбору профессиональных средств для домашнего использования.</p>	<p>обсудить с клиентом качество выполненной услуги;</p>	<p>классификации красителей, цветовой круг и законы колориметрии; состав и свойства профессиональных препаратов для мытья головы, для профилактического ухода за волосами, для укладки волос;</p>
<p><i>ОК 01.</i></p>	<p>Выбирать способы решения задач профессиональной деятельности, применительно к различным контекстам.</p>	<p>Правильно выявлять и эффективно искать информацию, необходимую для решения задачи и/или проблемы;</p>	<p>Алгоритмы выполнения работ в профессиональной и смежных областях; Методы работы в</p>

		Составить план действия, Определить необходимые ресурсы;	профессиональной и смежных сферах.
<i>OK 02.</i>	Осуществлять поиск, анализ и интерпретацию информации, необходимой для выполнения задач профессиональной деятельности.	Определять задачи поиска информации Определять необходимые источники информации Планировать процесс поиска Структурировать получаемую информацию	Номенклатура информационных источников применяемых в профессиональной деятельности Приемы структурирования информации Формат оформления результатов поиска информации
<i>OK 03.</i>	Планировать и реализовывать собственное профессиональное и личностное развитие.	Определять актуальность нормативно-правовой документации в профессиональной деятельности Выстраивать траектории профессионального и личностного развития	Содержание актуальной нормативно-правовой документации Современная научная и профессиональная терминология Возможные траектории профессионального развития и самообразования
<i>OK 04.</i>	Работать в коллективе и команде, эффективно взаимодействовать с коллегами, руководством, клиентами.	Организовывать работу коллектива и команды Взаимодействовать с коллегами, руководством, клиентами.	Психология коллектива Психология личности Основы проектной деятельности
<i>OK 05.</i>	Осуществлять устную и письменную коммуникацию на государственном языке с учетом особенностей социального и культурного контекста.	Излагать свои мысли на государственном языке Оформлять	Особенности социального и культурного контекста Правила оформления документов.
<i>OK 09.</i>	Использовать информационные технологии в профессиональной деятельности.	Применять средства информационных технологий для решения	Современные средства и устройства информатизации Порядок их

		профессиональных задач Использовать современное программное обеспечение	применения и программное обеспечение в профессиональной деятельности
<i>ОК 11.</i>	Планировать предпринимательскую деятельность в профессиональной сфере.	Выявлять достоинства и недостатки коммерческой идеи	Порядок выстраивания презентации

Методические рекомендации включают:

- 1) Планирование практических занятий;
- 2) практические задания, сопровождающиеся указаниями для их выполнения;
- 3) Набор дополнительных материалов к практическому заданию для студентов, работающих в быстром темпе
- 4) Критерии оценки выполнения работ и степени овладения студентами запланированными знаниями, умениями.

В рекомендациях дано описание практических занятий охватывающих разделы: «Подготовительные операции при изготовлении постижерных изделий», «Конструирование и изготовление постижерных изделий»,

Описание каждого занятия включает в себя:

- цели работы с указанием знаний, умений
- задание
- порядок выполнения и оформления работы
- образцы выполненных работ
- критерии оценки выполненных заданий и степени овладения запланированными умениями
- контрольные вопросы
- список учебной, нормативной и специальной литературы, материалов, вспомогательных средств для выполнения работы.

2. Планирование практических занятий.

№ п/п	Наименование практического занятия	Кол-во часов
ПЗ 1.	Сравнение и анализ инструментов и оборудования. Обнаружение специфики их в данной сфере деятельности. Удобства и неудобства в применении и создании прически или постижерного изделия.	4
ПЗ 2.	Подбор информации о создании париков и других изделий из волос. Презентация данного материала.	4
ПЗ 3.	Освоение приемов обработки натуральных и искусственных волос.	5
ПЗ 4.	Освоение приемов обработки натуральных и искусственных волос.	5
ПЗ 5.	Освоение техники тресования и тамбуровки. Плетение ресниц.	18
ПЗ 6.	Освоение техники крепирования. Освоение операций подготовки материалов для изготовления косы. Освоение техники тресования при изготовлении косы. Освоение техники накручивания треса на шнур и его пришивания к шнуру.	10
ПЗ 7.	Конструирование основы шиньона с учетом длины волос и объема изделия.	18

	Подготовка волос и других материалов. Освоение техники тресования при изготовлении шиньонов. Освоение техники сшивания, оформления шиньонов.	
ПЗ 8.	Конструирование постижерных украшений с учетом цвета, объема, фактуры материалов и волос. Освоение техники проклеивания деталей украшения. Освоение техники тресования деталей украшений. Освоение техники композиционной сборки украшений. Освоение техники оформления украшений и их применения.	18
ПЗ 9.	Перманентная завивка. Выполнение рабочих эскизов простых постижерных изделий и украшений. Выполнение элементов постижерных изделий. Прикрепление постижерных изделий к голове. Выполнение перманентной завивки.	47
		129

Список литературы.

Основные источники:

1. Королева С.И. Моделирование причесок различного назначения с учетом актуальных тенденций моды (1-е изд.), Учебник, М.: «ИЗДАТЕЛЬСКИЙ ЦЕНТР «АКАДЕМИЯ», 2017 г

2. ИД Академия ЭБС Королева С. И. Моделирование причесок различного назначения с учетом актуальных тенденций моды (2-е издание). Учебник, 2018

ПЗ 1. Сравнение и анализ инструментов и оборудования. Обнаружение специфики их в данной сфере деятельности. Удобства и неудобства в применении и создании прически или постижерного изделия.

Цель: Освоение назначений инструментов, сырья и характеристики видов волос для постижерных изделий.

Задание: 1. Заполнить таблицу.

Образец таблицы:

Название инструмента	Характеристика инструмента	Для чего используют инструмент
<i>Пр. Тресбанк....</i>	<i>Пр. Состоит из металлических палок с креплениями для</i>	<i>Пр. Используют для плетения</i>

Задание: 2. Инструменты и приспособления для постижерного дела.

Перечислите те инструменты, изображенные на картинке, дайте им название. Инструменты, которых нет на картинке допишите в список. Дайте объяснения им и их применения.



Рис. 10. Тресбанк



Рис. 12. Специальный крючок для тамбуровки волос

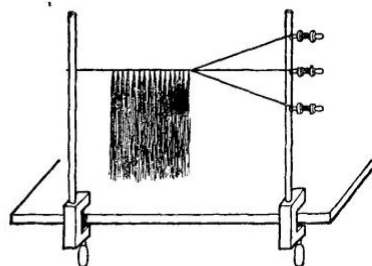

Рис. 8. Карла (а); кардолоента (б)

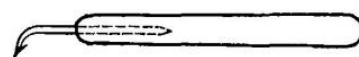

Контрольные вопросы:

1. Какие инструменты нужны для создания парика?
2. Из каких волос делаются постижерные изделия, раскройте ответ.

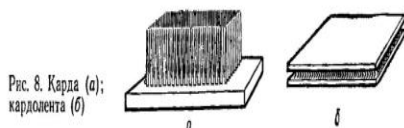
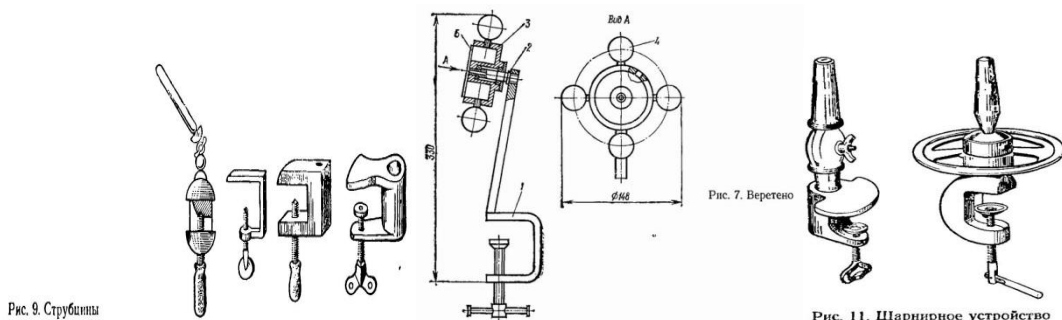
ПЗ 2. Подбор информации о создании париков и других изделий из волос. Презентация данного материала.

Задание 1. Выбрать любой раздаточный материал. Разложить на парты, разбиться на группы по 2-3 человека.

Задание 2. Составить развернутый ответ и описание картинке.

Что изображено на ней. Какой вид постижерного изделия?

Из какого материала он может быть сделан и в какой технике?

Для чего необходим этот постижер?

ПЗ 3. Освоение приемов обработки натуральных и искусственных волос.

Цель: Освоить разные способы обработки волос, как натуральных, так и искусственных.

Задание: 1. Определить волос на натуральность. Дать ответ и причины выбора, определения на натуральность волоса.

Задание 2. Заполните таблицу, соблюдая план действий при обработке волос.

Название действия, обработки.	Содержание процесса, ход работы.	Результат проделанной операции. Плюсы и минусы. Пожелания.
<i>Пр. 1. Расчесывание....</i>	<i>Пр. Берем прядь волос</i>	<i>Пр. вся прядь разложена по длине, получилось два пучка длинных и</i>
<i>2.Сортировка по длине...</i>		

Результат : предоставление заполненной таблице преподавателю.

ПЗ 4. Освоение приемов обработки сырья и материалов для постижерных работ.

Цель: Освоить разные способы обработки сырья, такого как волосы, натуральные, искусственное волокно, другой материал, тесьма, тюль.

Задание: 1. Выбрать три предмета из предложенных. Определить и дать название этим предметам. Написать для каких постижерных работ они нужны.

Задание 2. Заполните таблицу, соблюдая план действий при обработке волос.

Название действия, обработки.	Содержание процесса, ход работы.	Результат проделанной операции. Плюсы и минусы. Пожелания.
<i>Пр. 1. Расчесывание....</i>	<i>Пр. Берем прядь волос</i>	<i>Пр. вся прядь разложена по длине, получилось два пучка</i>

		длинных и
2.Окраска...		

Результат : предоставление заполненной таблице преподавателю.

ПЗ 5. Освоение техники тресования и тамбуровки. Плетение ресниц.

Цель: Сплести ресницы, обработать их. Получить готовый трес, путем плетения два и один оборота. Элемент от парика плетеного тамбуровкой.

Задание: 1. Выбрать форму ресниц, подготовить волосы. Сплести ресницы 3см две ресницы. Обработать, обстричь, покрасить и завить.

Ход работы фиксируется в таблице.

Название действия и форма ресниц.	Содержание процесса, ход работы.	Результат проделанной операции. Плюсы и минусы. Пожелания.
<i>Пр. 1. Круглая,</i>	<i>Пр. берем..</i>	<i>Пр. рисунок, готовой ресницы</i>
2.Плетение...		

Задание 2. Тресование в один оборот и в два оборота.

Название действия и вид треса.	Содержание процесса, ход работы.	Результат проделанной операции. Плюсы и минусы. Пожелания.
<i>Пр. 1. В один оборот,</i>	<i>Пр. берем..</i>	<i>Пр. рисунок, готового треса</i>
2.Плетение...		

Задание 3. Тамбуровка.

Название действия и вид части парика или другого изделия, где используете тамбуровку.	Содержание процесса, ход работы.	Результат проделанной операции. Плюсы и минусы. Пожелания.
<i>Пр. 1. Краевая линия роста волос,</i>	<i>Пр. берем..</i>	<i>Пр. рисунок, готовой тамбуровки</i>
2.Плетение...		



ПЗ 6. Освоение техники крепирования. Освоение операций подготовки материалов для изготовления косы. Освоение техники тресования при изготовлении косы.

Освоение техники накручивания треса на шнур и его пришивания к шнуру.

Цель: Освоить технику крепирования и технику накручивания треса на шнур и его пришивания к шнуру.

Задание 1. Выбрать форму косы и длину.

Задание 2. Заполнить таблицу. Плетение косы.

Название действия.	Содержание процесса, ход работы.	Результат проделанной операции. Плюсы и минусы. Пожелания.
<i>Пр. 1. Сортируем,</i>	<i>Пр. берем..</i>	<i>Пр. рисунок, готовой косы или хвоста....</i>
<i>2.Плетение...</i>		

Плетение косы на основании техники крепирования.

ПЗ 7. Конструирование основы шиньона с учетом длины волос и объема изделия.

Подготовка волос и других материалов. Освоение техники тресования при изготовлении шиньонов. Освоение техники сшивания, оформления шиньонов.

Цель: Создание шиньона по выкройкам.

Задание 1. Выбор модели шиньона, эскиз будущей работы.

Задание 2: Заполнить таблицу хода всей работы. Плетение шиньона.

Название действия.	Содержание процесса, ход работы.	Результат проделанной операции. Плюсы и минусы. Пожелания.
<i>Пр. 1. Сортируем,</i>	<i>Пр. берем..</i>	<i>Пр. сортировка выгладит аккуратно, волосы готовы к работе....</i>
<i>2.Плетение...</i>		

Плетение образца шиньона.

Результат предоставляем преподавателю.

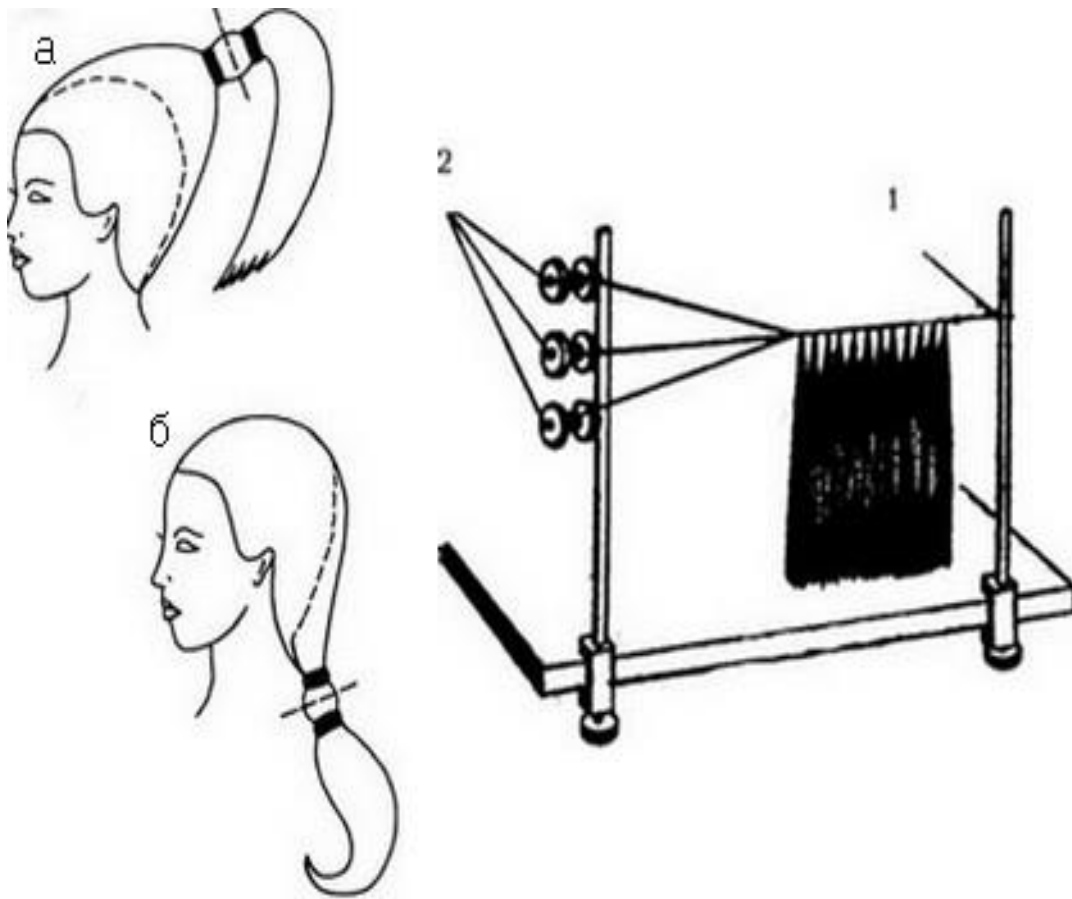

Изготовление шиньона: Картинка 1. Отрезание длинных волос: а-для выполнения коротких стрижек; б-для выполнения стрижек типа "Каре". Картинка 2. Тресбанк: 1-штырь; 2-колки

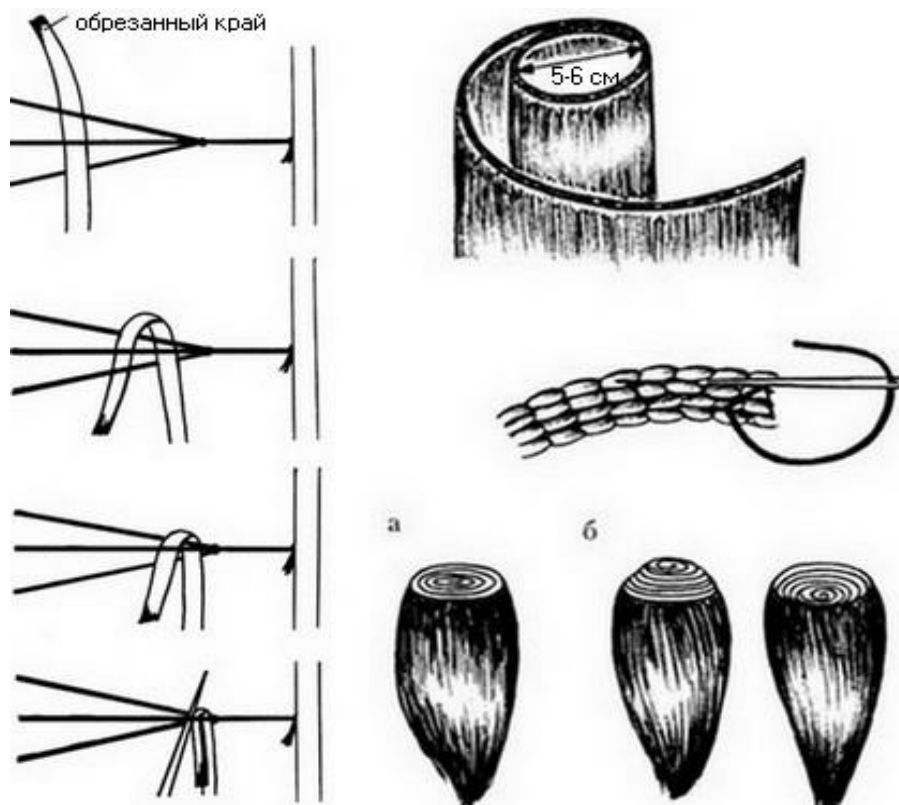

Изготовление шиньонов: Картинка 3. Выполнение треса. Картинка 4. Сшивание треса для шиньона: а-правильно; б-неправильно

ПЗ 8. Конструирование постижерных украшений с учетом цвета, объема, фактуры материалов и волос. Освоение техники проклеивания деталей украшения. Освоение техники тресования деталей украшений. Освоение техники композиционной сборки украшений. Освоение техники оформления украшений и их применения.

Цель:

Задание 1: Выбор украшения и изделия. Рисунок желаемой постижерной работы.

Перечисление всего материала необходимого для создания работы.

Задание 2. Заполнение таблицы хода работы.

Название действия. Название украшения.	Содержание процесса, ход работы.	Результат проделанной операции. Плюсы и минусы. Пожелания.
<i>Пр. 1. Сортируем,</i>	<i>Пр. берем..</i>	<i>Пр. сортировка выгладит аккуратно, волосы готовы к работе....</i>
<i>2.Плетение...</i>		

Выполнение работы по конструированию постижерного украшения.

ПЗ 9. Перманентная завивка. Выполнение рабочих эскизов простых постижерных изделий и украшений. Выполнение элементов постижерных изделий. Прикрепление постижерных изделий к голове. Выполнение перманентной завивки.

Цель: Создать завивку на одном изделии. Выполнить ремонт одного элемента. Получить навык крепления постижерного изделия к голове или ресниц к векам.

Задание 1: Выбрать одно постижерное изделие и произвести завивку. Произвести ремонт одного элемента. Заполнить таблицу хода работы.

Название действия. Название изделия.	Содержание процесса, ход работы.	Результат проделанной операции. Плюсы и минусы. Пожелания.
<i>Пр. 1. подготавливаем,</i>	<i>Пр. берем..</i>	<i>Пр. подбор состава для завивки....</i>
<i>2.Плетение...</i>		

Задание 2: Создать несколько эскизов постижерных украшений. Изобразить эскиз реставрационного процесса шиньона или части парика.

МЕТОДИЧЕСКИЕ УКАЗАНИЯ ПО ПРАКТИЧЕСКИМ ЗАНЯТИЯМ ДЛЯ МДК.02.02

Практические работы предназначены для освоения общих и профессиональных компетенций, обобщения, систематизации, углубления, закрепления полученных теоретических знаний на уроках МДК.02.02 **Моделирование причесок различного назначения с учетом актуальных тенденций моды**, формирования умений выполнять простые постижерные изделия, украшения.

Основными этапами практического занятия являются:

- проверка знаний студентов – их теоретической подготовленности к занятию;
- инструктаж, проводимый преподавателем;
- выполнение заданий, работ, упражнений.
- последующий анализ и оценка выполненных работ и степени овладения студентами запланированными умениями.

1.2. Цель и планируемые результаты

В результате изучения студент должен освоить основной вид деятельности **Подбор и выполнение причесок различного назначения, с учетом потребностей клиента** и соответствующие ему общие компетенции и профессиональные компетенции:

ВД 2	подбор и выполнение причесок различного назначения, с учетом потребностей клиента
ПК 2.1.	Выполнять прически различного назначения (повседневные, вечерние, для торжественных случаев) с учетом актуальных тенденций моды.
ПК 2.3.	Выполнять сложные прически на волосах различной длины с применением украшений и постижерных изделий, с учетом потребностей клиента.

Раздел 2. МДК 02.02. Моделирование причесок различного назначения с учетом актуальных тенденций моды.			
ПК 2.1., ПК.2.2., ПК 2.3.	Выполнять современные стрижки и укладки с учетом индивидуальных особенностей клиента.	рационально организовывать рабочее место, соблюдать правила санитарии и гигиены, требования безопасности; проводить дезинфекцию и стерилизацию инструментов и расходных материалов; санитарно-гигиеническую, бактерицидную обработку рабочего места; подбирать форму стрижки в соответствии с особенностями внешности	санитарно-эпидемиологические нормы и требования в сфере парикмахерских услуг; анатомические особенности, пропорции и пластика головы и лица; структура, состав и физические свойства волос; типы, виды и формы волос;

		клиента; выполнять современные стрижки и укладки волос с учетом индивидуальных особенностей клиента, моделировать на различную длину волос;	
	Выполнять окрашивание волос с использованием современных технологий.	выполнять окрашивание волос с использованием современных технологий; выполнять химическую (перманентную) завивку с использованием современных технологий;	типы, виды и формы волос; состав и свойства профессиональных препаратов для мытья головы, для профилактического ухода за волосами, для укладки волос; технологии выполнения окрашивания волос красителями различных групп;
	Выполнять химическую (перманентную) завивку с использованием современных технологий.	обсудить с клиентом качество выполненной услуги;	классификации красителей, цветовой круг и законы колориметрии; состав и свойства профессиональных препаратов для мытья головы, для профилактического ухода за волосами, для укладки волос;
ОК 01.	Выбирать способы решения задач профессиональной деятельности, применительно к различным контекстам.	Правильно выявлять и эффективно искать информацию, необходимую для решения задачи и/или проблемы; Составить план действия, Определить необходимые ресурсы;	Номенклатура информационных источников применяемых в профессиональной деятельности Приемы структурирования информации Формат оформления результатов поиска информации
ОК 02.	Осуществлять поиск, анализ	Определять	Номенклатура

	и интерпретацию информации, необходимой для выполнения задач профессиональной деятельности.	задачи поиска информации Определять необходимые источники информации Планировать процесс поиска Структурировать получаемую информацию	информационных источников применяемых в профессиональной деятельности Приемы структурирования информации Формат оформления результатов поиска информации
ОК 03.	Планировать и реализовывать собственное профессиональное и личностное развитие.	Определять актуальность нормативно-правовой документации в профессиональной деятельности Выстраивать траектории профессионального и личностного развития	Содержание актуальной нормативно-правовой документации Современная научная и профессиональная терминология Возможные траектории профессионального развития и самообразования
ОК 04.	Работать в коллективе и команде, эффективно взаимодействовать с коллегами, руководством, клиентами.	Организовывать работу коллектива и команды Взаимодействовать с коллегами, руководством, клиентами.	Психология коллектива Психология личности Основы проектной деятельности
ОК 05.	Осуществлять устную и письменную коммуникацию на государственном языке с учетом особенностей социального и культурного контекста.	Излагать свои мысли на государственном языке Оформлять	Особенности социального и культурного контекста Правила оформления документов.
ОК 09.	Использовать информационные технологии в профессиональной деятельности.	Применять средства информационных технологий для решения профессиональных задач Использовать современное программное обеспечение	Современные средства и устройства информатизации Порядок их применения и программное обеспечение в профессиональной деятельности

ОК 11.	Планировать предпринимательскую деятельность в профессиональной сфере.	Выявлять достоинства и недостатки коммерческой идеи	Порядок выстраивания презентации
---------------	--	---	----------------------------------

Методические рекомендации включают:

- 5) Планирование практических занятий;
- 6) практические задания, сопровождающиеся указаниями для их выполнения;
- 7) Набор дополнительных материалов к практическому заданию для студентов, работающих в быстром темпе
- 8) Критерии оценки выполнения работ и степени овладения студентами запланированными знаниями, умениями.

В рекомендациях дано описание практических занятий охватывающих разделы: «Подготовительные операции при изготовлении постижерных изделий», «Конструирование и изготовление постижерных изделий»,

Описание каждого занятия включает в себя:

- цели работы с указанием знаний, умений
- задание
- порядок выполнения и оформления работы
- образцы выполненных работ
- критерии оценки выполненных заданий и степени овладения запланированными умениями
- контрольные вопросы
- список учебной, нормативной и специальной литературы, материалов, вспомогательных средств для выполнения работы.

2. Планирование практических занятий.

№ п/п	Наименование практического занятия	Кол-во часов
ПЗ 1.	Выполнение эскизов причесок древнего мира и варианты их стилизации.	5
ПЗ 2.	Выполнение эскизов причесок средневековья и древней Руси и варианты их стилизации.	5
ПЗ 3.	Выполнение эскизов причесок эпохи возрождения и варианты их стилизации.	5
ПЗ 4.	Выполнение эскизов причесок народов Европы 17, 18, 19 веков и варианты их стилизации.	5
ПЗ 5.	Выполнение по карточкам заданий для определений классификации прически.	5
ПЗ6.	Проанализировать и выписать влияние исторических причесок на современные.	5
ПЗ 7.	Моделирование прически с учетом всех этапов, с законами композиции.	10
ПЗ 8.	Работа над формой прически, с использованием конструктивных особенностей причесок.	10
ПЗ 9.	Разработка схем причесок и стрижек для молодежи.	4
ПЗ10.	Разработка схем причесок и стрижек для потребителей средней возрастной группы.	4

ПЗ11.	Разработка схем причесок и стрижек для старшей возрастной группы.	4
ПЗ12.	Разработка схем причесок и стрижек для детей различных возрастных групп.	4
ПЗ13.	Разработка схем причесок и стрижек, корректирующих недостатки внешности.	4
ПЗ14.	Разработка эскизов и схем современных моделей стрижек и причесок в классическом стиле.	4
ПЗ15.	Разработка эскизов и схем современных моделей стрижек и причесок в романтическом стиле.	4
ПЗ16.	Разработка эскизов и схем современных моделей стрижек и причесок в фольклорном стиле.	6
ПЗ17.	Разработка эскизов и схем современных моделей стрижек и причесок в авангардном стиле.	6
	Итого	90

Список литературы.

Основные: источники

1. Королева С.И. Моделирование причесок различного назначения с учетом актуальных тенденций моды (1-е изд.), Учебник, М.: «ИЗДАТЕЛЬСКИЙ ЦЕНТР «АКАДЕМИЯ», 2017 г

2. ИД Академия ЭБС Королева С. И. Моделирование причесок различного назначения с учетом актуальных тенденций моды (2-е издание). Учебник, 2018

ПЗ 1. Выполнение эскизов причесок древнего мира и варианты их стилизации.

Цель: Создать эскизы причесок с точным повторением духа и формы прически древнего мира. Освоить навык изображения копии прически исторической эпохи.

Задание: 1. Заполнить таблицу хода работы.

Образец таблицы:

Название прически или краткое описание.	Характеристика прически, описание ее создания	Кто носил прическу и в какой период времени, даты истории.
<i>Пр. каре из косичек....</i>	<i>Пр. Состоит натуральных волос</i>	<i>Пр. Используют для ношения на бритую голову, мужчины</i>

Задание: 2. Нарисовать эскизы 5 причесок.

Результат предоставить преподавателю.

ПЗ 2. Выполнение эскизов причесок средневековья и древней Руси и варианты их стилизации.

Цель: Создать эскизы причесок с точным повторением духа и формы прически древней Руси. Освоить навык изображения копии прически исторической эпохи.

Задание: 1. Заполнить таблицу хода работы.

Образец таблицы:

Название прически или краткое описание.	Характеристика прически, описание ее создания	Кто носил прическу и в какой период времени, даты истории.

<i>Пр. коса в три пряди....</i>	<i>Пр. Состоит волос сплетенных в косы....</i>	<i>Пр. Используют для ношения каждый день или для обрядов</i>

Задание: 2. Нарисовать эскизы 5 причесок. Использовать можно любую технику ИЗО и любые материалы для рисования.
Результат предоставить преподавателю.

ПЗ 3. Выполнение эскизов причесок эпохи возрождения и варианты их стилизации.

Цель: Создать эскизы причесок с точным повторением духа и формы эпохи возрождения. Освоить навык изображения копии прически исторической эпохи.

Задание: 1. Заполнить таблицу хода работы.

Образец таблицы:

Название прически или краткое описание.	Характеристика прически, описание ее создания	Кто носил прическу и в какой период времени, даты истории.
<i>Пр. переплетения из длинных волос....</i>	<i>Пр. Состоит волос сплетенных....</i>	<i>Пр. Используют для женщин, мужчин</i>

Задание: 2. Нарисовать эскизы 5 причесок. Использовать можно любую технику ИЗО и любые материалы для рисования.
Результат предоставить преподавателю.

ПЗ 4. Выполнение эскизов причесок народов Европы 17, 18, 19 веков и варианты их стилизации.

Цель: Создать эскизы причесок с точным повторением духа и формы эпохи возрождения. Освоить навык изображения копии прически исторической эпохи.

Задание: 1. Заполнить таблицу хода работы.

Образец таблицы:

Название прически или краткое описание.	Характеристика прически, описание ее создания	Кто носил прическу и в какой период времени, даты истории.
<i>Пр. переплетения из длинных волос....</i>	<i>Пр. Состоит волос сплетенных....</i>	<i>Пр. Используют для женщин, мужчин</i>

Задание: 2. Нарисовать эскизы 5 причесок. Использовать можно любую технику ИЗО и любые материалы для рисования.
Результат предоставить преподавателю.

ПЗ 5. Выполнение по карточкам заданий для определений классификации прически.

Цель: Уметь быстро определять эпоху и временной отрезок в истории, к которому относится прическа.

Задание: 1. Заполнить таблицу хода работы.

Образец таблицы:

№ карточки.	Характеристика прически, описание ее вида, формы, содержание.	Историческая эпоха, к которой относится прическа.
<i>Пр. № 1....</i>	<i>Пр. много элементов, симметричная форма с....</i>	<i>Пр. древний мир</i>

Задание: 2. Нарисовать эскизы 5 причесок. Использовать можно любую технику ИЗО и любые материалы для рисования.

Результат предоставить преподавателю.

ПЗ 6. Проанализировать и выписать влияние исторических причесок на современные.

Цель: Освоить навыки сравнения и вычленения главных черт и ключевых характеристик причесок истории в современных прическах. Понять из каких исторических элементов состоят современные прически.

Задание: 1. Заполнить таблицу. Ответить на вопрос. **Оказывает ли и как сильно исторические прически на современные?**

Название эпохи и прически этой эпохи или отрезка времени.	Современная прическа, ее описание и название.	Сравнение, оказание влияния, явные отличия или сходства, связь.
<i>Пр. 1. Древняя Русь....</i>	<i>Пр. коса</i>	<i>Пр. сохранились очертания и принцип плетения</i>
<i>2. Окраска...</i>		

Результат предоставить преподавателю.

ПЗ 7. Моделирование прически с учетом всех этапов, с законами композиции.

Цель: Освоить навыки моделирования прически.

Задание: 1. Заполнить таблицу

Название прически.	Этап формирования.	Закон композиции.
<i>Пр. 1. Бидермейер....</i>	<i>Пр. деление на зоны</i>	<i>Пр. сохранение симметрии и асимметрия некоторых элементов</i>
<i>2. Окраска...</i>		

Задание: 2. Нарисовать эскизы этапов прически.

Использовать можно любую технику ИЗО и любые материалы для рисования.

Результат предоставить преподавателю.

ПЗ 8. Работа над формой прически, с использованием конструктивных особенностей причесок.

Цель: Освоить виды форм причесок.

Задание: 1. Заполнить таблицу

Перечислить формы причесок.	Рисунок формы.	Перечислить конструктивные особенности.
<i>Пр. 1. треугольная....</i>	<i>Пр.</i>	<i>Пр. гармоничность, композиция</i>

Задание: 2. Нарисовать эскизы 5 причесок. Использовать можно любую технику ИЗО и любые материалы для рисования.

Результат предоставить преподавателю.

ПЗ 9. Разработка схем причесок и стрижек для молодежи.

Цель: Освоить схемы причесок.

Задание: 1. Заполнить таблицу

Описание стрижки. Рис.	Описание прически. Рис.	Возраст.
<i>Пр. 1. удлинение....</i>	<i>Пр. начес и завивка....</i>	<i>Пр. 17 лет</i>

Задание: 2. Нарисовать эскизы 5 причесок. Использовать можно любую технику ИЗО и любые материалы для рисования.

Результат предоставить преподавателю.

ПЗ 10. Разработка схем причесок и стрижек для потребителей средней возрастной группы.

Цель: Освоить схемы причесок.

Задание: 1. Заполнить таблицу

Описание стрижки. Рис	Описание прически. Рис.	Возраст.
<i>Пр. 1. каре....</i>	<i>Пр. укладка....</i>	<i>Пр. 35</i>

Задание: 2. Нарисовать эскизы 5 причесок. Использовать можно любую технику ИЗО и любые материалы для рисования.

Результат предоставить преподавателю.

ПЗ 11. Разработка схем причесок и стрижек для старшей возрастной группы.

Цель: Освоить схемы причесок.

Задание: 1. Заполнить таблицу

Описание стрижки. Рис.	Описание прически. Рис.	Возраст.
<i>Пр. 1. Короткая....</i>	<i>Пр. легкие локоны, завивка....</i>	<i>Пр. 45-50 лет</i>

Задание: 2. Нарисовать эскизы 5 причесок. Использовать можно любую технику ИЗО и любые материалы для рисования.

Результат предоставить преподавателю.

ПЗ 12. Разработка схем причесок и стрижек для детей различных возрастных групп.

Цель: Освоить схемы причесок.

Задание: 1. Заполнить таблицу

Описание стрижки.	Описание прически.	Возраст.
<i>Пр. 1. Лесенкой окантовка....</i>	<i>Пр. завитые волосы....</i>	<i>Пр. 12лет</i>

Задание: 2. Нарисовать эскизы 5 причесок. Использовать можно любую технику ИЗО и любые материалы для рисования.

Результат предоставить преподавателю.

ПЗ 13. Разработка схем причесок и стрижек, корректирующих недостатки внешности.

Цель: Освоить схемы причесок.

Задание: 1. Заполнить таблицу

Описание стрижки.	Описание прически. Корректирующие места и способы коррекции.	Возраст.
<i>Пр. 1. Ассиметричная короткая....</i>	<i>Пр. укладка, . Коррекция овала..ассиметрией....</i>	<i>Пр. 18-50лет</i>

Задание: 2. Нарисовать эскизы 5 причесок. Использовать можно любую технику ИЗО и любые материалы для рисования.

Результат предоставить преподавателю.

ПЗ 14. Разработка эскизов и схем современных моделей стрижек и причесок в классическом стиле.

Цель: Освоить схемы причесок.

Задание: 1. Заполнить таблицу

Описание стрижки.	Описание прически.	Возраст.
<i>Пр. 1. Прямое каре....</i>	<i>Пр. начес, завивка....</i>	<i>Пр. 17-50 лет</i>

Задание: 2. Нарисовать эскизы 5 причесок. Использовать можно любую технику ИЗО и любые материалы для рисования.

Результат предоставить преподавателю.

ПЗ 15. Разработка эскизов и схем современных моделей стрижек и причесок в романтическом стиле.

Цель: Освоить схемы причесок.

Задание: 1. Заполнить таблицу

Описание стрижки.	Описание прически.	Возраст.
<i>Пр. 1. удлинение....</i>	<i>Пр. начес и завивка, плетение</i>	<i>Пр. 17-35 лет</i>

Задание: 2. Нарисовать эскизы 5 причесок. Использовать можно любую технику ИЗО и любые материалы для рисования.

Результат предоставить преподавателю.

ПЗ 16. Разработка эскизов и схем современных моделей стрижек и причесок в фольклорном стиле.

Цель: Освоить схемы причесок.

Задание: 1. Заполнить таблицу

Описание стрижки.	Описание прически.	Возраст.
<i>Пр. 1. Ровный срез....</i>	<i>Пр. плетение</i>	<i>Пр. 17 -35лет</i>

Задание: 2. Нарисовать эскизы 5 причесок. Использовать можно любую технику ИЗО и любые материалы для рисования.

Результат предоставить преподавателю.

ПЗ 17. Разработка эскизов и схем современных моделей стрижек и причесок в авангардном стиле.

Цель: Освоить схемы причесок.

Задание: 1. Заполнить таблицу

Описание стрижки.	Описание прически.	Возраст.
<i>Пр. 1. Удлинение, асимметрия....</i>	<i>Пр. укладочные средства, начес....</i>	<i>Пр. 17 -35лет</i>

Задание: 2. Нарисовать эскизы 5 причесок. Использовать можно любую технику ИЗО и любые материалы для рисования.

Результат предоставить преподавателю.