

**САНКТ-ПЕТЕРБУРГСКОЕ ГОСУДАРСТВЕННОЕ БЮДЖЕТНОЕ
ПРОФЕССИОНАЛЬНОЕ ОБРАЗОВАТЕЛЬНОЕ УЧРЕЖДЕНИЕ
«КОЛЛЕДЖ «КРАСНОСЕЛЬСКИЙ»**

РАССМОТРЕНО И ПРИНЯТО

на заседании Педагогического Совета
СПб ГБПОУ «Колледж «Красносельский»

Протокол № 6 от 07.06.2024 г.

УТВЕРЖДАЮ

Директор СПб ГБПОУ
«Колледж «Красносельский»

_____ Г.И. Софина

« _____ » _____ 2024 г.

Приказ № 101-осн. от 07.06.2024 г.

**МЕТОДИЧЕСКИЕ УКАЗАНИЯ
ПО ПРАКТИЧЕСКИМ ЗАНЯТИЯМ**

по дисциплине

ОД.07 Математика

для обучающихся по профессии

43.01.09 Повар, кондитер

Санкт-Петербург
2024 г.

РАССМОТРЕНО И ОДОБРЕНО

На заседании МК СПб ГБПОУ «Колледж «Красносельский»

Протокол № _____ от _____ 2024 г.

Председатель МК _____ Н.В. Медведева

Организация-разработчик: СПб ГБПОУ «Колледж «Красносельский»

Разработчик: Викулина Е.В., преподаватель.

Методические указания к практическим занятиям являются частью основной профессиональной образовательной программы СПО по профессии 43.01.09 Повар, кондитер.

Укрупненная группа профессий 43.00.00 Сервис и туризм.

Дисциплина «ОД.07 Математика».

ВВЕДЕНИЕ

Методические рекомендации предназначены для обучающихся колледжа, изучающих учебную дисциплину «Математика»

Методические указания для выполнения практических работ созданы для работы на занятиях, под руководством преподавателя, так и для самостоятельного выполнения практических работ, предусмотренных рабочей программой.

Методические рекомендации по учебной дисциплине «Математика» имеют практическую направленность и значимость. Формируемые в процессе практических занятий умения по

могут Вам в будущей профессиональной деятельности.

Приступая к выполнению практической работы, Вы должны внимательно прочитать цель и задачи занятия, ознакомиться с требованиями к уровню Вашей подготовки в соответствии с федеральными государственными стандартами среднего профессионального образования, краткими теоретическими и учебно-методическими материалами по теме практической работы, ответить на вопросы для закрепления теоретического материала.

Наличие положительной оценки по практическим работам необходимо для получения зачета по дисциплине, поэтому в случае отсутствия на уроке по любой причине или получения неудовлетворительной оценки за практическую Вы должны найти время для ее выполнения или пересдачи.

Внимание! Если в процессе подготовки к практическим работам или при решении задач у Вас возникают вопросы, разрешить которые самостоятельно не удастся, необходимо обратиться к преподавателю для получения разъяснений или указаний.

1. Перечень практических занятий по дисциплине «Математика»

№ раздела, темы	Освоение умений в процессе занятия	Тема практической работы	Кол-во часов
Раздел 1 Тема 1.1 Тема 1.2	Выполнять арифметические действия с числами, решать линейные, квадратные, дробно-рациональные уравнения и неравенства.	Пз.№1 Повторение.	2
Раздел 2 Тема 2.1	Описывать множество действительных чисел. Находить десятичные приближения иррациональных чисел. Сравнить и упорядочивать действительные числа. Использовать в письменной математической речи обозначения и графические изображения числовых множеств, теоретико-множественную символику. Формулировать определение бесконечно убывающей геометрической прогрессии. Вычислять сумму бесконечно убывающей геометрической прогрессии. Формулировать определение арифметического корня, свойства корней n степени. Вычислять точные и приближенные значения корней, при необходимости используя, калькулятор, компьютерные программы. Формулировать определение степени с рациональным показателем, действительным показателем. Применять свойства степени для преобразования выражений и вычислений.	Пз. №2 Степенная функция.	2
Тема 2.2	Вычислять значения степенных функций, заданных формулами; составлять таблицы значений степенных функций. Строить по точкам графики степенных функций. Описывать свойства степенной функции на основании ее графического представления. Моделировать реальные зависимости с помощью формул и графиков степенных функций. Интерпретировать графики реальных зависимостей. Использовать компьютерные программы для исследования положения на координатной плоскости графиков степенных функций в зависимости от значений коэффициентов, входящих в формулу. Распознавать виды степенных функций. Строить более сложные графики на основе графиков степенных функций; описывать их свойства Применять понятие равносильности для решения уравнений и неравенств. Решать	Пз. №3 Иррациональная функция.	2

	иррациональные уравнения и иррациональные неравенства. Применять метод интервалов для решения иррациональных неравенств. Использовать функционально-графические представления для решения и исследования иррациональных уравнений, неравенств, систем уравнений и неравенств.		
Тема 2.3	Вычислять значения показательных функций, заданных формулами; составлять таблицы значений показательных функций. Строить по точкам графики показательных функций. Описывать свойства показательной функции на основании ее графического представления. Моделировать реальные зависимости с помощью формул и графиков. Интерпретировать графики реальных зависимостей. Использовать компьютерные программы для исследования положения на координатной плоскости графиков показательных функций в зависимости от значений коэффициентов, входящих в формулу. Распознавать виды показательных функций. Строить более сложные графики на основе графиков показательных функций; описывать их свойства.	Пз.№ 4 Показательная функция.	2
Тема 2.4 Тема 2.5	Формулировать определение логарифма, свойства логарифма. Вычислять значения логарифмических функций, заданных формулами; составлять таблицы значений логарифмических функций. Строить по точкам графики логарифмических функций. Описывать свойства логарифмической функции на основании ее графического представления. Моделировать реальные зависимости с помощью формул и графиков. Интерпретировать графики реальных зависимостей. Использовать компьютерные программы для исследования положения на координатной плоскости графиков логарифмических функций в зависимости от значений коэффициентов, входящих в формулу. Распознавать виды логарифмических функций. Строить более сложные графики на основе графиков логарифмических функций; описывать их свойства. Решать логарифмические уравнения и системы уравнений. Решать логарифмические неравенства. Применять метод интервалов для решения логарифмических неравенств.	Пз.№5 Логарифмическая функция.	2

<p>Раздел 3 Тема 3.1 Тема 3.2 Тема 3.3</p>	<p>Формулировать основные аксиомы стереометрии. Доказывать следствия из аксиом. Решать задачи на применение аксиом и следствий из аксиом.</p> <p>Формулировать определения параллельных прямых, скрещивающихся прямых., прямой параллельной плоскости. Формулировать и доказывать теоремы, выражающие их признаки и свойства. Распознавать взаимное положение прямых в реальных формах (на окружающих предметах, стереометрических моделях и т.д.) Формулировать определение угла между прямыми. Формулировать определение углов с соответственно параллельными сторонами. Доказывать теоремы, выражающие их свойства. Решать задачи на построение, доказательство и вычисление.</p> <p>Формулировать определения параллельных плоскостей. Формулировать и доказывать теоремы, выражающие их признаки и свойства. Формулировать определение и изображать тетраэдр, параллелепипед. Формулировать и доказывать теоремы о свойствах параллелепипеда. Решать задачи на построение сечений тетраэдра и параллелепипеда. Формулировать определение перпендикулярных прямых. Формулировать определение перпендикулярности прямой и плоскости. Формулировать и доказывать теоремы, выражающие их признаки и свойства. Формулировать определения расстояния от точки до плоскости, между параллельными плоскостями, между скрещивающимися прямыми, между прямой и параллельной ей плоскостью. Формулировать и доказывать теорему о трех перпендикулярах. Формулировать определение угла между прямой и плоскостью. Решать задачи на построение, доказательство и вычисление.</p> <p>Формулировать определение угла между плоскостями. Формулировать определение перпендикулярных плоскостей. Формулировать и доказывать теоремы, выражающие их признаки и свойства. Распознавать, формулировать определение и изображать прямоугольный параллелепипед. Формулировать и доказывать теоремы о свойствах параллелепипеда.</p>	<p>Пз.№6 Параллельность и перпендикулярность прямых и плоскостей.</p>	<p>8</p>
--	--	---	----------

Раздел 4 Тема 4.1	<p>Формулировать определение и иллюстрировать понятие синуса, косинуса, тангенса и котангенса на единичной окружности. Объяснять и иллюстрировать на единичной окружности знаки тригонометрических функций. Формулировать и разъяснять основное тригонометрическое тождество. Вычислять значения тригонометрической функции угла по одной из его заданных тригонометрических функций. Выводить формулы сложения. Выводить формулы приведения. Выводить формулы суммы и разности синусов, косинусов. Применять тригонометрические формулы для преобразования тригонометрических выражений.</p>	Пз.№7 Тригонометрические формулы.	2
Тема 4.2 Тема 4.3	<p>Проводить доказательное рассуждение о корнях простейших тригонометрических уравнений. Решать тригонометрические уравнения и простейшие неравенства. Применять тригонометрические формулы для решения тригонометрических уравнений. Использовать различные методы для решения тригонометрических уравнений. Конструировать эквивалентные речевые высказывания с использованием алгебраического и геометрического языков. Использовать функционально-графические представления для решения и исследования тригонометрических уравнений, систем уравнений. Использовать готовые компьютерные программы для поиска пути решения и иллюстрации решения уравнений и неравенств</p> <p>Вычислять значения тригонометрических функций, заданных формулами; составлять таблицы значений тригонометрических функций. Строить по точкам графики тригонометрических функций. Описывать свойства тригонометрических функций на основании их графического представления. Моделировать реальные зависимости с помощью формул и графиков. Интерпретировать графики реальных зависимостей. Использовать компьютерные программы для исследования положения на координатной плоскости графиков тригонометрических функций в зависимости от значений коэффициентов, входящих в формулу.</p>	Пз.№8 Тригонометрические уравнения.	2

Раздел 5	<p>Определять свойства функции по её графику. Копировать графики функций с соблюдением масштаба. Находить области определения функции заданной формулой</p>	Пз.№9 Функции, их свойства и графики.	3
Раздел 6 Тема 6.1	<p>Формулировать определения и иллюстрировать понятие вектора, длины вектора, коллинеарных векторов, компланарных векторов, равных векторов. Выполнять операции над векторами. Находить разложение вектора по трем некопланарным векторам. Выполнять проекты по темам использования векторного метода при решении задач на вычисления и доказательства. Объяснять и иллюстрировать понятие пространственной декартовой системы координат. Выводить и использовать формулы координат середины отрезка, расстояния между двумя точками пространства., уравнение прямой в пространстве. Вычислять длину, координаты вектора. <u>Вычислять</u> скалярное произведение векторов. Находить угол между векторами.. Выполнять проекты по темам использования координатного метода при решении задач на вычисления и доказательства.</p>	Пз.№10 Векторы в пространстве.	2
Тема 6.2 Тема 6.3 Тема 6.4	<p>Объяснять и формулировать понятия симметричных фигур в пространстве. Строить симметричные фигуры. Выполнять параллельный перенос фигур. Использовать готовые компьютерные программы для поиска пути решения и иллюстрации решения задач. Формулировать определение и приводить примеры многогранников. Формулировать определение и изображать призму. Формулировать определение и изображать пирамиду, усеченную пирамиду. Формулировать определение и изображать правильные многогранники. Решать задачи на вычисление площади поверхности различных многогранников. Распознавать многогранники, на чертежах, моделях и в реальном мире. Применять изученные свойства геометрических фигур и формул для решения геометрических задач и задач с практическим содержанием. Формулировать определение и изображать цилиндр. Формулировать определение и изображать конус, усеченный конус. Формулировать определения и изображать</p>	Пз.№11 Тела вращения.	8

	<p>сферу и шар. Формулировать определение плоскости касательной к сфере. Формулировать и доказывать теоремы, выражающие признаки и свойства плоскости касательной к сфере. Решать задачи на вычисление площади поверхности цилиндра, конуса, усеченного конуса. Распознавать тела вращения, на чертежах, моделях и в реальном мире. Моделировать условие задачи и помощью чертежа или рисунка, проводить дополнительные построения в ходе решения. Выделять на чертеже конфигурации, необходимые для проведения обоснований логических шагов решения. Применять изученные свойства геометрических фигур и формул для решения геометрических задач и задач с практическим содержанием. Интерпретировать полученный результат и сопоставлять его с условием задачи.</p>		
<p>Раздел 7 Тема 7.1</p>	<p>Формулировать определение производной функции. Использовать определение производной для нахождения производной простейших функций. Выводить формулы производных элементарных функций, сложной функции и обратной функции. Использовать правила дифференцирования функций. Находить мгновенную скорость движения точки. Использовать геометрический смысл производной для вывода уравнения касательной. Использовать полученные знания для описания и анализа реальных зависимостей</p>	<p>Пз.№12 Производная и её геометрический смысл.</p>	<p>2</p>
<p>Тема 7.2 Тема 7.3</p>	<p>Находить интервалы монотонности функций. Находить точки экстремума функции. Доказывать теорему о достаточном условии экстремума. Находить наибольшее и наименьшее значение функций на интервале. По графику производной определять интервалы монотонности, точки экстремума функции. Строить график, проводя полное исследование функции. Решать физические, геометрические, алгебраические задачи на оптимизацию. Моделировать реальные ситуации, исследовать построенные модели, интерпретировать полученный результат.</p>	<p>Пз.№13 Применение производной к исследованию функций.</p>	<p>6</p>
<p>Раздел 8 Тема 8.1 Тема 8.2</p>	<p>Доказывать, что данная функция является первообразной для другой данной функции. Находить для функции первообразную, график которой проходит через точку,</p>	<p>Пз.№14 Интеграл.</p>	<p>3</p>

	<p>заданную координатами. Выводить правила отыскания первообразных.</p> <p>Выводить формулу Ньютона-Лейбница, вычислять площадь криволинейной трапеции. Решать задачи физической направленности. Моделировать реальные ситуации, исследовать построенные модели, интерпретировать полученный результат. Формулировать понятие объема фигуры. Формулировать и объяснять свойства объема. Выводить формулы объемов призмы, пирамиды, усеченной пирамиды, цилиндра, конуса, усеченного конуса, шара., шарового сегмента, шарового пояса. Решать задачи на вычисление объемов различных фигур с помощью определенного интеграла. Опираясь на данные Тема 9.1 условия задачи, находить возможности применения необходимых формул. Решать задачи на вычисление площади поверхности сферы. Использовать формулы для обоснования доказательств рассуждений в ходе решения. Применять изученные свойства геометрических фигур и формул для решения геометрических задач и задач с практическим содержанием. Интерпретировать полученный результат и сопоставлять его с условием задачи. Использовать готовые компьютерные программы для поиска пути решения и иллюстрации решения геометрических задач.</p>		
<p>Раздел 9 Тема 9.1 Тема 9.2 Тема 9.3</p>	<p>Применять правило произведения для решения задач на нахождение числа объектов, вариантов или комбинаций. Применять свойства размещений, сочетаний, перестановок, разложения бинома Ньютона. Решать простейшие комбинаторные задачи, уравнения относительно n, содержащие выражения вида P_n, A_m^n, C_m^n. Решать задачи на нахождение вероятностей событий, в том числе с применением комбинаторики. Приводить примеры противоположных событий. Решать задачи на применение представления о геометрической вероятности. Вычислять вероятность суммы двух произвольных событий, двух несовместных событий. Решать задачи на вычисление вероятности произведения независимых событий.</p>	<p>Пз.№15 Элементы комбинаторики, статистики и теории вероятностей.</p>	<p>2</p>

	Представлять процессы и явления, имеющие вероятностный характер. Находить и оценивать вероятность наступления событий в простейших практических ситуациях.		
		Итого	48

СПИСОК ИСТОЧНИКОВ ИНФОРМАЦИИ

1. Математика : алгебра и начала математического анализа, геометрия. Геометрия. 10-11 классы: учебник для общеобразоват. организаций : базовый и углубл. уровни / [Л. С. Атансян [и др.]. –9-е изд. – Москва : Просвещение, 2021. – 287с.

2. Математика : алгебра и начала математического анализа, геометрия. Алгебра и начала математического анализа, геометрия. 10-11 классы: учебник для общеобразоват. организаций : базовый и углубл. уровни / [Ш. А. Алимов [и др.]. –9-е изд. – Москва : Просвещение, 2021. – 463с.

Критерии оценивания практических работ

Процент результативности (правильных ответов)	Качественная оценка индивидуальных образовательных достижений	
	балл (отметка)	вербальный аналог
86-100	5	отлично
66-85	4	хорошо
50-65	3	удовлетворительно
менее 50	2	неудовлетворительно

Практическое занятие № 1 по теме «Повторение»

Цели занятия:

- Повторение и систематизация материала за курс алгебры 7-9 класса;
- сформировать умения: выполнять вычисления и преобразования (У1); решать уравнения и неравенства (У2);
- развитие общих компетенций: организовывать собственную деятельность исходя из цели и способов её достижения, определённых руководителем (ОК2); осуществлять поиск информации, необходимой для эффективного выполнения профессиональных задач (ОК4); использовать информационно-коммуникационные технологии в профессиональной деятельности (ОК5); работать в команде, эффективно общаться с коллегами, руководством (ОК6).

Форма организации занятия – индивидуальная и групповая

1 вариант

1. Сократите дробь: а) $\frac{x^2 - 4}{x + 2}$;

б) $\frac{x^2 - 2x + 1}{x - 1}$

2. Упростите выражение: $\frac{x^2 - 4x}{y} \cdot \frac{2xy}{x^2 - 16}$

3. Решите уравнения:

а) $2x - 3 = 5 - 2x$; б) $\frac{x}{2} - \frac{3x - 2}{4} = 3$

4. Решите систему линейных уравнений:

а) $\begin{cases} 2x - y = 1 \\ x + y = 2 \end{cases}$; б) $\begin{cases} \frac{1}{2}x - y = 3 \\ 2x - 3y = 4 \end{cases}$

5. Решите уравнения:

а) $x^2 - 2x - 1 = 0$; б) $\frac{x}{2} + \frac{1}{x} = 4$

6. Решите неравенство: $2x - 3 \leq 3 - x$

7. Решите систему неравенств:

$$\begin{cases} 2x + 2 \leq x + 4 \\ x + 5 \geq 2x - 1 \end{cases}$$

8. Решите неравенство: $x^2 - 5x + 4 \geq 0$

2 вариант

1. Сократите дробь: а) $\frac{x^2 - 9}{x - 3}$;

б) $\frac{x^2 + 2x + 1}{x + 1}$

2. Упростите выражение: $\frac{x^2 - x}{2y} \cdot \frac{y}{x - 1}$

3. Решите уравнения:

а) $2x + 1 = 3 - x$; б) $\frac{2x - 1}{3} + \frac{x + 1}{2} = 2$

4. Решите систему линейных уравнений:

а) $\begin{cases} 2x + 2y = 4 \\ x - y = 3 \end{cases}$; б) $\begin{cases} x + \frac{1}{3}y = 1 \\ 2x + y = 4 \end{cases}$

5. Решите уравнения:

а) $x^2 + x - 4 = 0$; б) $\frac{x}{3} + \frac{2}{x} = 5$

6. Решите неравенство: $2x + 1 \geq x - 2$

7. решите систему неравенств:

$$\begin{cases} x - 1 \leq 3x + 2 \\ 2x - 4 \leq x \end{cases}$$

8. Решите неравенство: $x^2 + 2x - 3 \leq 0$

3 вариант

1. Сократите дробь:

а) $\frac{x^2 - 4}{x - 2}$; б) $\frac{x^2 + 6x + 9}{x + 3}$

2. Упростите выражение: $\frac{x^3 - 1}{y^2 - 4} \cdot \frac{y + 2}{x^2 + x + 1}$

3. Решите уравнения:

4 вариант

1. Сократите дробь:

а) $\frac{x^2 - 16}{x + 4}$; б) $\frac{x^2 - 4x + 4}{x - 2}$

2. Упростите выражение: $\frac{xy^2}{x^2 - 1} \div \frac{2xy}{x - 1}$

3. Решите уравнения:

а) $x - 4 = 2 - 3x$; б) $\frac{x-1}{3} - \frac{x}{4} = 1$

4. Решите систему линейных уравнений:

а) $\begin{cases} 2x - y = 2 \\ x - 2y = 1 \end{cases}$; б) $\begin{cases} \frac{x}{3} - \frac{y}{2} = 2 \\ x - y = 3 \end{cases}$

5. Решите уравнения:

а) $x^2 - x - 1 = 0$; б) $\frac{x}{5} + \frac{1}{x} = 4$

6. Решите неравенство: $x - 1 < 3x + 1$

7. Решите систему неравенств:

$$\begin{cases} x + 1 \leq 2x - 1 \\ x + 3 \geq 3x - 2 \end{cases}$$

8. Решите неравенство: $x^2 - x - 2 > 0$

а) $2x + 5 = 5 - x$; б) $\frac{x}{2} + \frac{3x-2}{5} = 4$

4. Решите систему линейных уравнений:

а) $\begin{cases} 3x + y = 0 \\ 2x - y = 5 \end{cases}$; б) $\begin{cases} \frac{x}{2} + \frac{y}{3} = 2 \\ 2x + \frac{y}{4} = 1 \end{cases}$

5. Решите уравнения:

а) $x^2 + 2x - 4 = 0$; б) $\frac{x}{3} - \frac{2}{x} = 1$

6. Решите неравенство: $2x + 2 > x - 3$

7. Решите систему неравенств:

$$\begin{cases} 2x + 4 < x - 1 \\ x > 3x - 5 \end{cases}$$

8. Решите неравенство: $2x^2 - x - 1 < 0$

Практическое занятие № 2 по теме «Степенная функция»

Цели занятия:

- обобщение и систематизация материала по теме;
- сформировать умение выполнять вычисления и преобразования (У1)
- развитие общих компетенций: организовывать собственную деятельность исходя из цели и способов её достижения, определённых руководителем (ОК2); осуществлять поиск информации, необходимой для эффективного выполнения профессиональных задач (ОК4); использовать информационно-коммуникационные технологии в профессиональной деятельности (ОК5); работать в команде, эффективно общаться с коллегами, руководством (ОК6).

Форма организации занятия – индивидуальная и групповая

1 вариант

Вычислите: $5 \cdot 8^{\frac{1}{3}}$ и $16^{-\frac{1}{2}}$

Упростите выражение: $b^{\frac{1}{3}} \cdot b^{-\frac{1}{6}}$; $\frac{x^4}{\frac{1}{x^4}} \cdot x^{\frac{1}{2}}$; $(y^{\frac{-3}{4}})^4 \cdot y^{\frac{5}{2}}$.

Представьте выражение $(c^{\frac{7}{2}} \cdot \sqrt{c})$ в виде степени с основанием с.

Сократите дробь: $\frac{3x^{\frac{1}{2}} - x}{3 - x^2}$; $\frac{b^{\frac{1}{2}} - 5}{b - 25}$.

Упростите: $(\frac{c^{0,5} - b^{0,5}}{c^{0,5} + b^{0,5}} + \frac{2c^{0,5} \cdot b^{0,5}}{c - b}) \cdot \frac{c - 2c^{0,5} \cdot b^{0,5} + b}{c + b}$.

2 вариант

Вычислите: $2 \cdot 36^{\frac{1}{2}}$ и $27^{-\frac{1}{3}}$

Упростите выражение: $b^{-\frac{1}{2}} \cdot b^{\frac{3}{4}}$; $\frac{x^{\frac{3}{3}}}{\frac{1}{x^6}} \cdot x^{\frac{1}{2}}$; $(y^{\frac{1}{3}})^{-3} \cdot y^{\frac{2}{3}}$.

Представьте выражение $(c^{\frac{5}{3}} \cdot \sqrt[3]{c})$ в виде степени с основанием c .

Сократите дробь: $\frac{b+7b^{\frac{1}{2}}}{7+b^{\frac{1}{2}}}; \frac{3+c^{\frac{1}{2}}}{c-9}$.

Упростите: $(\frac{c^{0,5}-b^{0,5}}{c-b} - \frac{1}{c^{0,5}-b^{0,5}}) \cdot \frac{c+2c^{0,5} \cdot b^{0,5}+b}{4b^{\frac{1}{2}}}$.

3 вариант

Вычислите: $2 \cdot 27^{\frac{1}{3}}$ и $36^{-\frac{1}{2}}$

Упростите выражение: $b^{-\frac{1}{3}} \cdot b^{\frac{1}{2}}; \frac{x^2}{x^4} \cdot x^{\frac{3}{4}}; (y^{\frac{-1}{2}})^2 \cdot y^{\frac{3}{2}}$.

Представьте выражение $(c^{\frac{7}{4}} \cdot \sqrt[4]{c})$ в виде степени с основанием c .

Сократите дробь: $\frac{5x^{\frac{1}{2}}+x}{5+x^2}; \frac{b-4}{2+b^{\frac{1}{2}}}$.

Упростите: $\frac{c+b}{c+2c^{0,5} \cdot b^{0,5}+b} : (\frac{c^{0,5}+b^{0,5}}{c^{0,5}-b^{0,5}} - \frac{2c^{0,5} \cdot b^{0,5}}{c-b})$.

4 вариант

Вычислите: $3 \cdot 8^{\frac{1}{3}}$ и $64^{-\frac{1}{2}}$

Упростите выражение: $b^{\frac{2}{3}} \cdot b^{-\frac{1}{2}}; \frac{x^{\frac{1}{2}}}{x^2} \cdot x^{-1}; (y^{\frac{3}{2}})^2 \cdot y^{-\frac{8}{3}}$.

Представьте выражение $(c^{\frac{5}{2}} \cdot \sqrt{c})$ в виде степени с основанием c .

Сократите дробь: $\frac{x^{\frac{1}{2}}-2}{x-2x^{\frac{1}{2}}}; \frac{1-c}{1+c^{\frac{1}{2}}}$.

Упростите: $(\frac{1}{c^{0,5}+b^{0,5}} - \frac{c^{0,5}+b^{0,5}}{c-b}) \cdot \frac{c-2c^{0,5} \cdot b^{0,5}+b}{2b^{0,5}}$.

Практическое занятие № 3 по теме «Иррациональная функция»

Цели занятия:

- обобщение и систематизация материала по теме;
- сформировать умения: выполнять вычисления и преобразования (У1); решать уравнения и неравенства (У2); выполнять действия с функциями (У3); использовать приобретённые знания в практической деятельности и повседневной жизни (У6);
- развитие общих компетенций: организовывать собственную деятельность исходя из цели и способов её достижения, определённых руководителем (ОК2); осуществлять поиск информации, необходимой для эффективного выполнения профессиональных задач (ОК4); использовать информационно-коммуникационные технологии в профессиональной деятельности (ОК5); работать в команде, эффективно общаться с коллегами, руководством (ОК6).

Форма организации занятия –индивидуальная и групповая.

1 вариант

1. Найдите область определения функции $y = \sqrt{4 - x^2}$
2. Изобразите эскиз графика функции $y = x^{-5}$
 - Выясните, на каких промежутках функция убывает
 - Сравните числа $(1/7)^{-5}$ и 1; $(3,2)^{-5}$ и $(3\sqrt{2})^{-5}$
3. Решите уравнение:
 - $\sqrt{1 - x} = 3$;
 - $\sqrt{2 + x} = \sqrt{3 - x}$
 - $\sqrt{1 - x} = x + 1$

Вариант 2

1. Найдите область определения функции $y = \sqrt{9 - x^2}$
2. Изобразите эскиз графика функции $y = x^{-6}$
 - Выясните, на каких промежутках функция возрастает
 - Сравните числа $(1/3)^{-6}$ и $(1/\sqrt{2})^{-6}$; $(4,2)^{-6}$ и 1
3. Решите уравнение:
 - $\sqrt{x - 2} = 4$;
 - $\sqrt{5 - x} = \sqrt{x + 1}$
 - $\sqrt{x + 1} = 1 - x$

Вариант 3

1. Найдите область определения функции $y = \sqrt{16 - x^2}$
2. Изобразите эскиз графика функции $y = x^{-3}$
 - Выясните, на каких промежутках функция убывает
 - Сравните числа $(1/5)^{-3}$ и 1; $(4,2)^{-3}$ и $(4\sqrt{3})^{-3}$
3. Решите уравнение:
 - $\sqrt{x - 7} = 4$;
 - $\sqrt{4 - x} = \sqrt{x + 3}$
 - $\sqrt{x + 2} = 8 - 3x$

Вариант4

1. Найдите область определения функции $y = \sqrt{25 - x^2}$
2. Изобразите эскиз графика функции $y = x^{-4}$
 - Выясните, на каких промежутках функция возрастает
 - Сравните числа $(1/2)^{-4}$ и $(1/\sqrt{2})^{-4}$; $(3,2)^{-4}$ и 1
3. Решите уравнение:
 - $\sqrt{x - 4} = 5$;
 - $\sqrt{9 - x} = \sqrt{x + 3}$
 - $\sqrt{2 - x} = x - 2$

Практическое занятие № 4 по теме «Показательная функция»

Цели занятия:

- обобщение и систематизация материала по теме;

- сформировать умения выполнять вычисления и преобразования (У1); решать уравнения и неравенства (У2); использовать приобретённые знания в практической деятельности и повседневной жизни (У6);
- развитие общих компетенций: организовывать собственную деятельность исходя из цели и способов её достижения, определённых руководителем (ОК2); осуществлять поиск информации, необходимой для эффективного выполнения профессиональных задач (ОК4); использовать информационно-коммуникационные технологии в профессиональной деятельности (ОК5); работать в команде, эффективно общаться с коллегами, руководством (ОК6).

Форма организации занятия – индивидуальная и групповая.

Работа состоит из двух частей. Выполнение первой части работы (до черты) позволяет получить оценку «3». Для получения оценки «4» необходимо верно решить первую часть работы и одну из задач второй части (за чертой). Чтобы получить оценку «5», помимо выполнения первой части работы, необходимо решить не менее двух любых заданий из второй части.

1 вариант

1. Решить уравнение:

а) $\left(\frac{1}{5}\right)^{2-3x} = 25$; б) $4^x + 2^x - 20 = 0$

2. Решить неравенство: $\left(\frac{3}{4}\right)^x > 1\frac{1}{3}$

3. Решить систему уравнений: $\begin{cases} x - y = 4 \\ 5^{x+y} = 25 \end{cases}$

4. Решить неравенство:

а) $(\sqrt{5})^{x-6} < \frac{1}{5}$; б) $\left(\frac{2}{13}\right)^{x^2-1} \geq 1$

5. Решить уравнение:

$$7^{x+1} + 3 \cdot 7^x = 2^{x+5} + 3 \cdot 2^x$$

6. Решите уравнение:

$4 \cdot 5^{2x} + 5 \cdot 4^{2x} = 9 \cdot 20^x$. В ответе укажите корень уравнения или сумму корней, если их несколько.

3 вариант

1. Решить уравнение:

а) $2^{1-x} = 8$; б) $25^x - 5^x = 20$

2 вариант

1. Решите уравнение:

а) $(0,1)^{2x-3} = 10$; б) $9^x - 7 \cdot 3^x - 18 = 0$

2. Решите неравенство: $\left(\frac{6}{5}\right)^x > \frac{5}{6}$

3. Решить систему уравнений:

$$\begin{cases} x + y = -2 \\ 6^{x+5y} = 36 \end{cases}$$

4. Решить неравенство:

а) $(\sqrt[3]{3})^{x+6} > \frac{1}{9}$; б) $\left(1\frac{2}{7}\right)^{x^2-4} \leq 1$

5. Решить уравнение:

$$3^{x+3} + 3^x = 5 \cdot 2^{x+4} - 17 \cdot 2^x$$

6. Решите уравнение:

$$3 \cdot 2^{2x} + 2 \cdot 3^{2x} = 5 \cdot 6^x$$

4 вариант

1. Решить уравнение:

а) $8^x = 4^{x-1}$; б) $49^x - 6 \cdot 7^x - 7 = 0$

2. Решить неравенство: $\left(\frac{2}{3}\right)^x = \frac{9}{4}$

3. Решить систему уравнений:

$$\begin{cases} x + y = 1 \\ 4^x + 4^y = 5 \end{cases}$$

4. Решить неравенство:

а) $(\sqrt{2})^{x+2} < \frac{1}{8}$; б) $\left(\frac{1}{2}\right)^{x^2-9} \geq 1$

5. Решить уравнение: $5^{2x} - 4^{x+1} = 4^x + 5^{2x-1}$

6. Решите уравнение:

$3 \cdot 4^x + 2 \cdot 25^x - 7 \cdot 10^x = 0$. В ответе укажите корень уравнения или сумму корней, если их несколько.

2. Решить неравенство: $\left(\frac{1}{64}\right)^x \geq \sqrt{\frac{1}{8}}$

3. Решить систему уравнений:

$$\begin{cases} x + y = 2 \\ 4^{x+2y-1} = 1 \end{cases}$$

4. Решить неравенство:

а) $(\sqrt[3]{7})^{x-3} > \frac{1}{49}$; б) $\left(\frac{1}{4}\right)^{x-5} \leq 1$

5. Решить уравнение: $4^x + 3^{x-1} = 4^{x-1} + 3^{x+2}$

6. Решите уравнение:

$5 \cdot 5^{2x} - 13 \cdot 5^x \cdot 3^x + 6 \cdot 3^{2x} = 0$.

Практическое занятие № 5 по теме «Логарифмическая функция»

Цели занятия:

- обобщение и систематизация материала по теме;
- сформировать умения выполнять вычисления и преобразования (У1); решать уравнения и неравенства (У2); использовать приобретённые знания в практической деятельности и повседневной жизни (У6);
- развитие общих компетенций: организовывать собственную деятельность исходя из цели и способов её достижения, определённых руководителем (ОК2); осуществлять поиск информации, необходимой для эффективного выполнения профессиональных задач (ОК4); использовать информационно-коммуникационные технологии в профессиональной деятельности (ОК5); работать в команде, эффективно общаться с коллегами, руководством (ОК6).

Форма организации занятия – индивидуальная и групповая

1 вариант

2 вариант

A1. Укажите промежуток, которому принадлежит корень уравнения:

$\log_3(3 - 2x) = 3$

1) $(-\infty; -11)$; 2) $(-12; -1)$; 3) $(-10; 10)$;

4) $(1; +\infty)$

A2. Найдите произведение корней уравнения: $\lg(x^2 - x) = 1 - \lg 5$

1) 2; 2) 25; 3) 50; 4) -2

A3. Решите неравенство:

$\log_2(2x + 1) > \log_2(x - 1)$

1) $(1; +\infty)$; 2) $(2; +\infty)$; 3) $(-2; +\infty)$; 4) $(4; +\infty)$

A1. Укажите промежуток, которому принадлежит корень уравнения:

$\log_6(5x - 5) = 2$

1) $(-8; 8)$; 2) $(7; 9)$; 3) $(9; 11)$; 4) $(10; +\infty)$

A2. Найдите произведение корней уравнения: $\log_6(2x^2 - x) = 1 - \log_6 2$

1) 3; 2) -1; 3) -1,5; 4) -3

A3. Решите неравенство:

$\log_3(5x - 1) < \log_3(4x + 3)$

1) $(-\infty; 4)$; 2) $(-0,75; 4)$; 3) $(0,2; 4)$; 4) $(4; +\infty)$

$(-0,5; +\infty)$

A4. Решите неравенство: $\log_{0,3}(x-7) < 0$

1) $(7;8)$; 2) $(-\infty;7) \cup (8;+\infty)$; 3) $(8;+\infty)$;

4) $(-\infty;7)$

B1. Решите уравнение: $\log_5 x^3 - 6 = 0$

B2. Решите уравнение:

$\log_4^2 x - 3\log_4 x = 3^{\log_3 4}$. В ответе укажите наименьший из корней данного уравнения.

B3. Найдите наибольшее целое значение x , удовлетворяющее неравенству:

$\log_{\sqrt{3}}(x-5) - \log_3(x-5) < 4$

C1. Решите систему уравнений:

$$\begin{cases} x + y = 8 \\ \log_{12} x = 1 - \log_{12} y \end{cases}$$

A4. Решите неравенство: $\log_{0,1}(x-3) > 0$

1) $(3;4)$; 2) $(-\infty;4)$; 3) $(4;+\infty)$; 4) $(3;+\infty)$

B1. Решите уравнение: $\log_4 x^5 + 5 = 0$

B2. Решите уравнение:

$\log_3^2 x - \log_3 x = 4^{\log_4 6}$. В ответе укажите наибольший из корней данного уравнения.

B3. Найдите наименьшее целое значение x , удовлетворяющее неравенству:

$\log_{\sqrt{5}}(4-x) + \log_{0,2}(4-x) < 1$

C1. Решите систему уравнений:

$$\begin{cases} x + y = 6 \\ \log_2 y = 3 - \log_2 x \end{cases}$$

3 вариант

4 вариант

A1. Укажите промежуток, которому принадлежит корень уравнения:

$\log_{\frac{1}{2}}(3x-5) = -2$

1) $(2;+\infty)$; 2) $(4;+\infty)$; 3) $(0;2)$; 4) $(-3;-1)$

A2. Найдите произведение корней уравнения:

$\lg(x-2) = 1 - \lg(x+2)$

1) 6; 2) 14; 3) -6; 4) $\sqrt{14}$

A3. Решите неравенство:

$\log_{\frac{1}{3}}(3-2x) \geq \log_{\frac{1}{3}}(1-x)$

1) $(2;+\infty)$; 2) $[2;+\infty)$; 3) $(1;2)$; 4) нет реш.

A4. Решите неравенство: $\log_{0,8}(3-5x) \geq 0$

1) $(\frac{2}{5}; \frac{3}{5})$; 2) $[0,4;0,6)$; 3) $(0,4;0,6]$; 4) $[0,4;0,6]$

B1. Решите уравнение: $\log_2 x^4 - 4 = 0$

B2. Решите уравнение:

$\log_3^2 x - \log_3 x = 5^{\log_5 2}$. В ответе укажите наименьший корень данного уравнения

B3. Найдите наибольшее целое значение x , удовлетворяющее неравенству:

$\log_{\sqrt{2}}(x-3) - \log_2(x-3) < 1$

C1. Решите систему уравнений:

$$\begin{cases} x + y = 8 \\ \log_7 y = 1 - \log_7 x \end{cases}$$

A1. Укажите промежуток, которому принадлежит корень уравнения:

$\log_{\frac{1}{5}}(2x-3) = -1$

1) $(-1;2)$; 2) $(3,5;5)$; 3) $(2;3,5)$; 4) $(-4;-2)$

A2. Найдите произведение корней уравнения:

$\lg(x+3) = 1 - \lg(x-3)$

1) $\sqrt{19}$; 2) 19; 3) -2; 4) 1

A3. Решите неравенство:

$\log_2(2x-1) \leq \log_2(3x+4)$

1) $(-\infty;-5]$; 2) $[-5;+\infty)$; 3) $[0,5;+\infty)$; 4) $(0,5;+\infty)$

A4. Решите неравенство: $\log_{0,2}(2-5x) \geq 0$

1) $[0,2;0,4)$; 2) $(0,2;0,4)$; 3) $(0,2;0,4]$; 4) $[0,2;0,4]$

B1. Решите уравнение: $\log_4 x^3 + 3 = 0$

B2. Решите уравнение:

$\log_{0,2}^2 x - \log_{0,2} x = 4^{\log_4 6}$. В ответе укажите наибольший корень данного уравнения.

B3. Найдите наименьшее целое значение, удовлетворяющее неравенству:

$\log_{\sqrt{4}}(1-x) - \log_4(1-x) < 1$

C1. Решите систему уравнений:

$$\begin{cases} x + y = 6 \\ \log_5 x = 1 - \log_5 y \end{cases}$$

Практическое занятие № 6 по теме «Параллельность и перпендикулярность прямых и плоскостей»

Цели занятия:

- обобщение и систематизация материала по теме;
- сформировать умение выполнять действия с геометрическими фигурами (У4); строить и исследовать простейшие математические модели (У5); использовать приобретённые знания в практической деятельности и повседневной жизни (У6);
- развитие общих компетенций: организовывать собственную деятельность исходя из цели и способов её достижения, определённых руководителем (ОК2); осуществлять поиск информации, необходимой для эффективного выполнения профессиональных задач (ОК4); использовать информационно-коммуникационные технологии в профессиональной деятельности (ОК5); работать в команде, эффективно общаться с коллегами, руководством (ОК6).

Форма организации занятия –индивидуальная и групповая

1 вариант

1. Постройте сечение тетраэдра, проходящее через выделенные точки

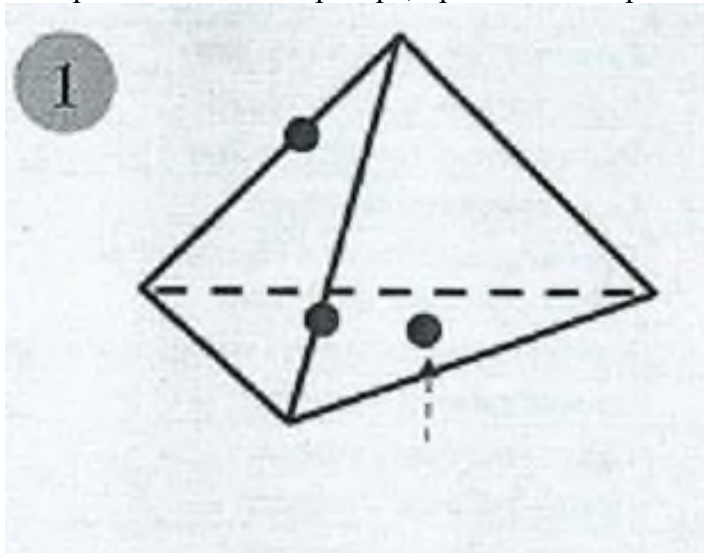

2. Дан параллелепипед $ABCD A_1 B_1 C_1 D_1$. Постройте сечение этого параллелепипеда плоскостью, проходящей через середину ребра AB и параллельной плоскости ACC_1 .
3. В прямоугольнике $ABCD$ $AD=10$ см, $AB=12$ см. Через середину K стороны BC проведён перпендикуляр MK к его плоскости, равный 5 см. Вычислите: расстояние от точки M до прямой AD и площади треугольника AMB и его проекции на плоскость данного треугольника.

2 вариант

1. Постройте сечение параллелепипеда, проходящее через выделенные точки

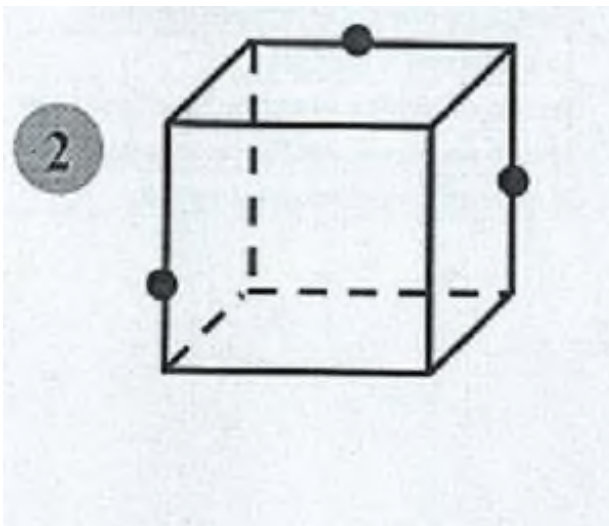

2. Дан тетраэдр $ABCD$. Точка M -середина ребра CD , точка K - середина ребра AD . Постройте сечение тетраэдра плоскостью, содержащей точку K и параллельной плоскости AMB .
3. Через точку пересечения диагоналей квадрата $MNPQ$ (точку O) проведён перпендикуляр OD к его плоскости, $OD=8$ см, $MN=12$ см. Вычислите: расстояние от точки D до прямой NP и площади треугольника MDN и его проекции на плоскость квадрата.

3 вариант

1. Постройте сечение тетраэдра, проходящее через выделенные точки

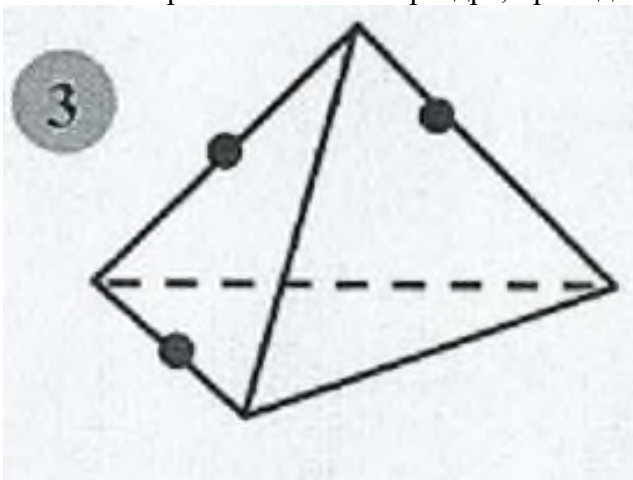

2. Дан параллелепипед $MNPQM_1N_1P_1Q_1$. Постройте сечение этого параллелепипеда плоскостью, проходящей через середину ребра MN и параллельной плоскости QNN_1 .
3. В прямоугольнике $ABCD$ $AD=10$ см, $AB=12$ см. Через середину K стороны BC проведён перпендикуляр MK к его плоскости, равный 5 см. Вычислите: расстояние от точки M до прямой AD и площади треугольника AMB и его проекции на плоскость данного треугольника.

4 вариант

1. Постройте сечение параллелепипеда, проходящее через выделенные точки

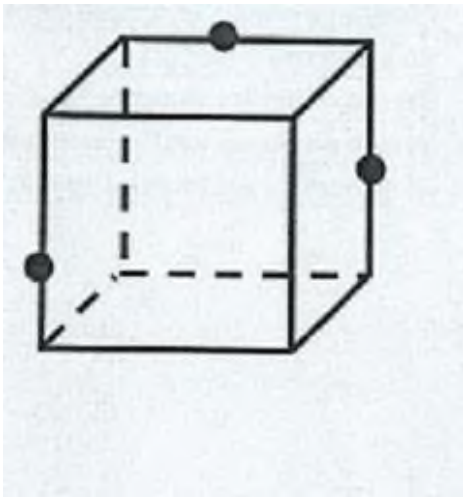

2. Дан тетраэдр МКРТ. Точка А-середина ребра МР, точка В- середина ребра РТ. Постройте сечение тетраэдра плоскостью, содержащей точки А, В и параллельной плоскости МКТ.
3. Через точку пересечения диагоналей квадрата МNPQ (точку О) проведён перпендикуляр OD к его плоскости, OD=8 см, MN=12 см. Вычислите: расстояние от точки D до прямой NP и площади треугольника MDN и его проекции на плоскость квадрата.

Практическое занятие № 7 по теме «Тригонометрические формулы»

Цели занятия:

- обобщение и систематизация материала по теме;
- сформировать умение выполнять вычисления и преобразования (У1);
- развитие общих компетенций: организовывать собственную деятельность исходя из цели и способов её достижения, определённых руководителем (ОК2); осуществлять поиск информации, необходимой для эффективного выполнения профессиональных задач (ОК4); использовать информационно-коммуникационные технологии в профессиональной деятельности (ОК5); работать в команде, эффективно общаться с коллегами, руководством (ОК6).

Форма организации занятия –индивидуальная и групповая

1 вариант

1. Найдите значение выражения:

а) $\sin \frac{\pi}{6} - \cos \frac{\pi}{3} + 2 \operatorname{tg} \frac{\pi}{4}$;

б) $\sin 315^\circ \cdot \cos 225^\circ + \operatorname{ctg} 210^\circ \cdot \operatorname{tg} 300^\circ$

2. Вычислите:

а) $\frac{\cos 120^\circ \cdot \cos 50^\circ + \sin 120^\circ \cdot \sin 50^\circ}{\cos 25^\circ \cdot \cos 45^\circ - \sin 25^\circ \cdot \sin 45^\circ}$;

б) $\cos^2 \frac{\pi}{12} - \sin^2 \frac{\pi}{12}$

3. Упростите выражения:

а)

2 вариант

1. Найдите значение выражения:

а) $\sin \frac{\pi}{4} - \cos \frac{\pi}{4} + 3 \operatorname{tg} \frac{\pi}{3}$;

б) $\cos 210^\circ \cdot \sin 300^\circ + \operatorname{ctg} 45^\circ \cdot \operatorname{tg} 225^\circ$

2. Вычислите:

а) $\frac{\sin 5^\circ \cdot \cos 25^\circ + \cos 5^\circ \cdot \sin 25^\circ}{\cos 80^\circ \cdot \cos 50^\circ + \sin 80^\circ \cdot \sin 50^\circ}$;

б) $2 \cos \frac{\pi}{8} \cdot \sin \frac{\pi}{8}$

3. Упростите выражения:

а)

$$2 \sin(\pi + \alpha) \cdot \sin\left(\frac{3\pi}{2} - \alpha\right) + \operatorname{tg}(\pi - \alpha) \cdot \operatorname{ctg}(2\pi + \alpha) + 2 \sin\left(\frac{3\pi}{2} + \alpha\right) \cdot \sin(\pi + \alpha) + \operatorname{tg}(\pi + \alpha) \cdot \operatorname{ctg}(2\pi - \alpha)$$

$$\text{б) } \frac{\sin 4\alpha - \sin 2\alpha}{\cos 4\alpha + \cos 2\alpha}; \text{ в) } \frac{\sin^4 \alpha - \cos^4 \alpha}{2 \sin \alpha \cdot \cos \alpha}$$

$$\text{б) } \frac{\cos 3\alpha - \cos \alpha}{\sin 3\alpha + \sin \alpha}; \text{ в) } \frac{1 - (\sin \alpha - \cos \alpha)^2}{1 - \cos^2 \alpha}$$

$$4. \text{ Доказать тождество: } \frac{\operatorname{ctg} \alpha}{\operatorname{tg} \alpha + \operatorname{ctg} \alpha} = \cos^2 \alpha$$

4. Доказать тождество:

$$\left(\sin \frac{\alpha}{2} - \cos \frac{\alpha}{2}\right)^2 = 1 - \sin \alpha$$

3 вариант

1. Найдите значение выражения:

$$\text{а) } \sin \frac{\pi}{2} \cdot \cos \frac{\pi}{4} - \cos \frac{\pi}{3} \cdot \operatorname{tg} \frac{\pi}{4};$$

$$\text{б) } \sin 225^\circ \cdot \cos 300^\circ + \operatorname{tg} 45^\circ \cdot \operatorname{ctg} 135^\circ$$

2. Вычислите:

$$\text{а) } \frac{\cos 18^\circ \cdot \cos 12^\circ - \sin 18^\circ \cdot \sin 12^\circ}{\sin 23^\circ \cdot \cos 7^\circ + \cos 23^\circ \cdot \sin 7^\circ};$$

$$\text{б) } \frac{2 \operatorname{tg} 15^\circ}{1 - \operatorname{tg}^2 15^\circ}$$

3. Упростите выражения:

$$\text{а) } \operatorname{tg}\left(\frac{3\pi}{2} + \frac{\pi}{6}\right) \cdot \sin\left(\frac{\pi}{2} + \frac{\pi}{3}\right) \cdot \cos\left(\pi - \frac{\pi}{6}\right)$$

$$\text{б) } \frac{\sin 3\alpha - \sin \alpha}{\cos 3\alpha - \cos \alpha}; \text{ в) } \frac{\operatorname{tg} \alpha}{\operatorname{tg} \alpha + \operatorname{ctg} \alpha}$$

4. Доказать тождество:

$$\frac{\operatorname{tg} \alpha}{\operatorname{tg} \alpha + \operatorname{ctg} \alpha} = \sin^2 \alpha$$

4 вариант

1. Найдите значение выражения:

$$\text{а) } \sin \frac{\pi}{3} \cdot \cos \pi - \cos \frac{\pi}{3} \cdot \sin \frac{\pi}{6};$$

$$\text{б) } \cos 135^\circ \cdot \sin 210^\circ + \operatorname{ctg} 300^\circ \cdot \operatorname{tg} 315^\circ$$

2. Вычислите:

$$\text{а) } \frac{\sin 35^\circ \cdot \cos 5^\circ - \cos 35^\circ \cdot \sin 5^\circ}{\cos 20^\circ \cdot \cos 10^\circ - \sin 20^\circ \cdot \sin 10^\circ}$$

$$\text{б) } \frac{\operatorname{tg} 73^\circ - \operatorname{tg} 13^\circ}{1 + \operatorname{tg} 73^\circ \cdot \operatorname{tg} 13^\circ}$$

3. Упростите выражения:

$$\text{а) } \operatorname{ctg}\left(\frac{\pi}{2} + \frac{\pi}{4}\right) \cdot \sin\left(2\pi - \frac{\pi}{3}\right) \cdot \cos\left(\frac{3\pi}{2} + \frac{\pi}{6}\right)$$

$$\text{б) } \frac{\cos 4\alpha + \cos 6\alpha}{\sin 4\alpha + \sin 6\alpha}; \text{ в) } \frac{\operatorname{tg} \alpha}{\operatorname{tg} \alpha + \operatorname{ctg} \alpha}$$

4. Доказать тождество:

$$(\sin \alpha + \cos \alpha)^2 - 1 = \sin 2\alpha$$

Практическое занятие № 8 по теме «Тригонометрические уравнения»

Цели занятия:

- обобщение и систематизация материала по теме;
- сформировать умение решать уравнения и неравенства (У2);
- развитие общих компетенций: организовывать собственную деятельность исходя из цели и способов её достижения, определённых руководителем (ОК2); осуществлять поиск информации, необходимой для эффективного выполнения профессиональных задач (ОК4); использовать информационно-коммуникационные технологии в профессиональной деятельности (ОК5); работать в команде, эффективно общаться с коллегами, руководством (ОК6).

Форма организации занятия – индивидуальная и групповая

1 вариант

1. Решите уравнения:

а) $\sin x = \frac{1}{2}$; б) $\cos \frac{x}{3} = \frac{\sqrt{2}}{2}$; в) $\operatorname{ctg} 2x = 2$; г) $\operatorname{tg} \left(x - \frac{\pi}{3} \right) = 1$

2. Решите уравнение, сделав подстановку:

а) $2\sin^2 x - 5\sin x - 3 = 0$; б) $2\operatorname{tg} x + 2\operatorname{ctg} x = 5$

3. Решите уравнение методом разложения на множители:

а) $5\sin x + 3\sin 2x = 0$; б) $\sin 7x - \sin x = 0$

4. Решите уравнение, используя однородность:

а) $\sin x - \sqrt{3}\cos x = 0$; б) $\sin^2 x - 3\sin x \cdot \cos x + 2\cos^2 x = 0$

2 вариант

1. Решите уравнения:

а) $\cos x = \frac{\sqrt{3}}{2}$; б) $\sin \frac{x}{2} = \frac{\sqrt{2}}{2}$; в) $\operatorname{tg} 2x = -\sqrt{3}$; г) $\operatorname{ctg} \left(x + \frac{\pi}{3} \right) = \sqrt{3}$

2. Решите уравнение, сделав подстановку:

а) $2\cos^2 x + 5\sin x - 4 = 0$; б) $3\operatorname{tg} x - 3\operatorname{ctg} x = 8$

3. Решите уравнение, методом разложения на множители:

а) $7\cos x - 4\sin 2x = 0$; б) $\cos 5x + \cos x = 0$

4. Решите уравнение, используя однородность:

а) $\sin x - \cos x = 0$; б) $3\sin^2 x + 4\sin x \cdot \cos x + \cos^2 x = 0$

3 вариант

1. Решите уравнения:

а) $\sin x = -\frac{\sqrt{3}}{2}$; б) $\cos \frac{x}{2} = \frac{1}{2}$; в) $\operatorname{ctg} 3x = \frac{1}{\sqrt{3}}$; г) $\operatorname{tg} \left(x + \frac{\pi}{4} \right) = -1$

2. Решите уравнение, сделав подстановку:

а) $\sin^2 x - 2\sin x - 3 = 0$; б) $\operatorname{tg}^2 x + 2\operatorname{tg} x - 3 = 0$

3. Решите уравнение методом разложения на множители:

а) $\cos 3x - \cos x = 0$; б) $\sin 5x = \sin x$

4. Решите уравнение, используя однородность:

а) $\sin 2x = 2\sin^2 x$; б) $\sin x - \frac{\sqrt{3}}{3}\cos x = 0$

4 вариант

1. Решите уравнения:

а) $\cos x = \frac{\sqrt{2}}{2}$;

б) $\sin 2x = \frac{\sqrt{3}}{2}$;

в) $\operatorname{tg} 3x = 0$;

г) $\operatorname{ctg}\left(x - \frac{\pi}{6}\right) = 3$

2. Решите уравнение, сделав подстановку:

а) $2\cos^2 x + 3\sin x = 0$;

б) $1 - \operatorname{tg}^2 x = 2\operatorname{tg} x$

3. Решите уравнение методом разложения на множители:

а) $\cos 2x = -\cos x$;

б) $\sin 2x = 2\sin x$

4. Решите уравнение, используя однородность:

а) $\sin x + \frac{1}{2}\cos x = 0$;

б) $4\sin^2 x - 2\sin x \cdot \cos x = 1$

Практическое занятие №9 по теме «Функции, их свойства и графики»

Цели занятия:

- обобщение и систематизация материала по теме;
- сформировать умение выполнять действия с функциями (У3);
- развитие общих компетенций: организовывать собственную деятельность исходя из цели и способов её достижения, определённых руководителем (ОК2); осуществлять поиск информации, необходимой для эффективного выполнения профессиональных задач (ОК4); использовать информационно-коммуникационные технологии в профессиональной деятельности (ОК5); работать в команде, эффективно общаться с коллегами, руководством (ОК6).

Форма организации занятия – индивидуальная и групповая

1 вариант

Функция $y=f(x)$ задана своим графиком. Укажите:

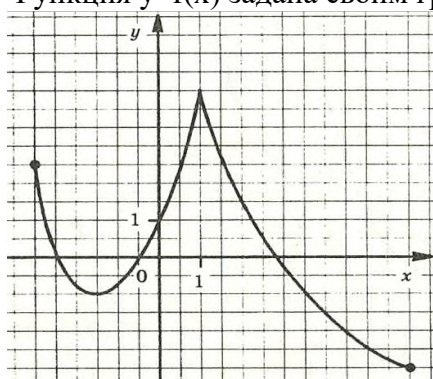

- Область определения функции;
- При каких значениях x $f(x) \leq 0$;
- Точки экстремума;
- Промежутки возрастания и убывания функции;
- Наибольшее и наименьшее значения функции.

2 вариант

Функция $y=f(x)$ задана своим графиком. Укажите:

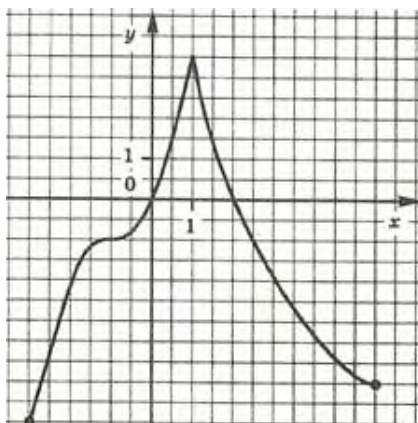

- область определения функции;
- при каких значениях x $f(x) < -1$;
- точки экстремума
- промежутки возрастания и убывания функции;
- наибольшее и наименьшее значения функции.

3 вариант

Функция $y=f(x)$ задана своим графиком. Укажите:

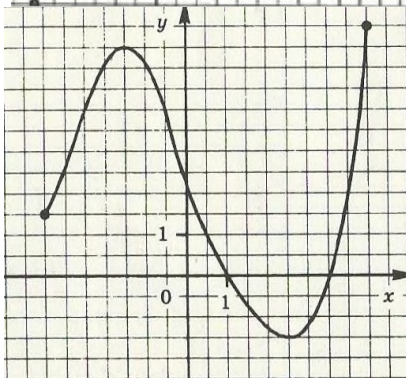

- область определения функции;
- при каких значениях x $f(x) < -1$;
- промежутки возрастания и убывания функции;
- в каких точках графика касательные к нему параллельны оси абсцисс;
- наибольшее и наименьшее значения функции.

4 вариант

Функция $y=f(x)$ задана своим графиком. Укажите:

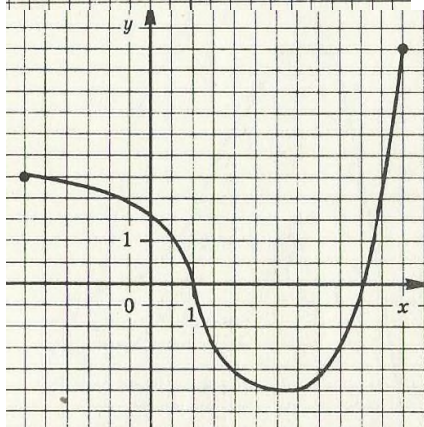

- область определения функции;
- при каких значениях x $f(x) > 1$;
- промежутки возрастания и убывания функции;
- в какой точке графика касательные к нему параллельны оси абсцисс;
- наибольшее и наименьшее значения функции.

Практическое занятие №10 по теме «Векторы в пространстве»

Цели занятия:

- обобщение и систематизация материала по теме;
- сформировать умения: выполнять действия с геометрическими фигурами, координатами и векторами (У4); использовать приобретённые знания в практической деятельности и повседневной жизни (У6);
- развитие общих компетенций: организовывать собственную деятельность исходя из цели и способов её достижения, определённых руководителем (ОК2); осуществлять поиск информации, необходимой для эффективного выполнения профессиональных задач (ОК4); использовать информационно-коммуникационные технологии в профессиональной деятельности (ОК5); работать в команде, эффективно общаться с коллегами, руководством (ОК6).

Форма организации занятия – индивидуальная

1 вариант

Даны точки: $A(0; -N; 3)$, $B(N; 0; -2)$, $C(N-5; 1-N; 1)$ $D(-N-2; N+1; 4)$, где N – номер варианта.

1. Найти координаты и длины векторов \overrightarrow{AB} , \overrightarrow{CD} .
2. При каком значении m перпендикулярны векторы $\vec{a} \{1; -m; -2\}$ и $\vec{b} \{m; 2; -4\}$?
3. Найти угол между векторами \overrightarrow{AC} и \overrightarrow{BD} .
4. В треугольнике ABC найдите:
 - периметр
 - длины медиан

2 вариант

Даны точки: $A(0; -N; 5)$, $B(N; 0; -1)$, $C(N-2; 4-N; 1)$ $D(-N-1; N+2; 4)$, где N – номер варианта.

1. Найти координаты и длины векторов \overrightarrow{AB} , \overrightarrow{CD} .
2. При каком значении m перпендикулярны векторы $\vec{a} \{-1; -m; -3\}$ и $\vec{b} \{m; 2; -4\}$?
3. Найти угол между векторами \overrightarrow{AC} и \overrightarrow{BD} .
4. В треугольнике ABC найдите:
 - периметр
 - длины медиан

3 вариант

Даны точки: $A(2; -N; 0)$, $B(N; 1; -2)$, $C(N-4; 3-N; 1)$ $D(-N-1; N+3; 4)$, где N – номер варианта.

1. Найти координаты и длины векторов \overrightarrow{AB} , \overrightarrow{CD} .
2. При каком значении m перпендикулярны векторы $\vec{a} \{3; -m; -2\}$ и $\vec{b} \{m; 5; -4\}$?
3. Найти угол между векторами \overrightarrow{AC} и \overrightarrow{BD} .
4. В треугольнике ABC найдите:
 - периметр
 - длины медиан

4 вариант

Даны точки: $A(0; -1; -N)$, $B(1; N; -2)$, $C(N-6; 2-N; 1)$ $D(-N-4; N+3; 4)$, где N – номер варианта.

1. Найти координаты и длины векторов \overrightarrow{AB} , \overrightarrow{CD} .
2. При каком значении m перпендикулярны векторы $\vec{a} \{2; -m; -1\}$ и $\vec{b} \{m; -2; -4\}$?
3. Найти угол между векторами \overrightarrow{AC} и \overrightarrow{BD} .
4. В треугольнике ABC найдите:
 - периметр
 - длины медиан

Практическое занятие № 11 по теме «Тела вращения»

Цели занятия:

- обобщение и систематизация материала по теме;
- сформировать умения выполнять вычисления и преобразования (У1); выполнять действия с геометрическими фигурами, координатами и векторами (У4);

использовать приобретённые знания в практической деятельности и повседневной жизни (У6);

- развитие общих компетенций: организовывать собственную деятельность исходя из цели и способов её достижения, определённых руководителем (ОК2); осуществлять поиск информации, необходимой для эффективного выполнения профессиональных задач (ОК4); использовать информационно-коммуникационные технологии в профессиональной деятельности (ОК5); работать в команде, эффективно общаться с коллегами, руководством (ОК6).

Форма организации занятия – индивидуальная и групповая

1 вариант

1. Осевое сечение цилиндра – квадрат, длина диагонали которого равна 20 см. Найдите радиус основания цилиндра.
1) $5\sqrt{2}$ см; 2) $8\sqrt{2}$ см; 3) 10 см; 4) $10\sqrt{2}$ см
2. Площадь осевого сечения цилиндра равна $6\sqrt{\pi}$ дм², а площадь основания цилиндра равна 25 дм². Найдите высоту цилиндра.
1) $\frac{2}{3}\pi$ дм; 2) $\frac{\pi}{2}$ дм; 3) $0,6\pi$ дм; 4) 2 дм
3. Длина образующей конуса равна $2\sqrt{3}$ см, а угол при вершине осевого сечения конуса равен 120° . Найдите площадь основания конуса.
1) 8π см²; 2) $8\sqrt{2}\pi$ см²; 3) 9π см²; 4) $6\sqrt{3}\pi$ см²
4. Высота основания правильной треугольной пирамиды равна 4 см, а угол между боковым ребром и основанием пирамиды равен 30° . Найдите площадь полной поверхности пирамиды.
5. Стороны треугольника ABC касаются шара. Найдите радиус шара, если $AB=8$ см, $BC=10$ см, $AC=12$ см и расстояние от центра шара O до плоскости треугольника ABC равно $\sqrt{2}$ см.
1) $3\sqrt{3}$ см; 2) $2\sqrt{3}$ см; 3) 3 см; 4) $3\sqrt{2}$ см

2 вариант

1. Осевое сечение цилиндра – квадрат, длина диагонали которого равна 36 см. Найдите радиус основания цилиндра.
1) 9 см; 2) 8 см; 3) $8\sqrt{3}$ см; 4) $9\sqrt{2}$ см
2. Площадь осевого сечения цилиндра равна $12\sqrt{\pi}$ дм², а площадь основания равна 64 дм². Найдите высоту цилиндра.
1) $\frac{\pi}{2}$ дм; 2) $0,75\pi$ дм; 3) $\frac{5\pi}{6}$ дм; 4) 3 дм
3. Высота конуса равна $4\sqrt{3}$ см, а угол при вершине осевого сечения конуса равен 120° . Найдите площадь основания конуса.
1) $120\sqrt{2}\pi$ см²; 2) 36π см²; 3) 144π см²; 4) $24\sqrt{3}\pi$ см²

4. Сторона правильной треугольной пирамиды равна 4 см, а угол между боковым ребром и основанием равен 60° . Найдите площадь полной поверхности пирамиды.

5. Стороны треугольника ABC касаются шара. Найдите радиус шара, если $AB=9$ см, $BC=14$ см, $AC=13$ см и расстояние от центра шара O до плоскости треугольника ABC равно $\sqrt{6}$ см.

- 1) $4\sqrt{2}$ см; 2) 4 см; 3) $3\sqrt{3}$ см; 4) $3\sqrt{2}$ см

Практическое занятие №12 по теме «Производная и её геометрический смысл»

Цели занятия:

- обобщение и систематизация материала по теме;
- сформировать умения выполнять вычисления и преобразования (У1); решать уравнения и неравенства (У2); выполнять действия с функциями (У3); использовать приобретённые знания в практической деятельности и повседневной жизни (У6);
- развитие общих компетенций: организовывать собственную деятельность исходя из цели и способов её достижения, определённых руководителем (ОК2); осуществлять поиск информации, необходимой для эффективного выполнения профессиональных задач (ОК4); использовать информационно-коммуникационные технологии в профессиональной деятельности (ОК5); работать в команде, эффективно общаться с коллегами, руководством (ОК6).

Форма организации занятия –индивидуальная и групповая

1 вариант

1. Найдите производную функции:

а) $y = x^2 \cdot \sin 2x$;

б) $y = \sqrt{\sin^3 3x - 1}$;

в) $y = \frac{x^3}{1-x^2}$

2. При движении тела по прямой, расстояние S (в метрах) изменяется по закону $S(t) = t^2 + t + 2$. Через сколько секунд после начала движения мгновенная скорость будет равна 5 м/с?

3. При каких значениях аргумента скорость изменения функции $f(x)$ равна скорости изменения функции $g(x)$?

$$f(x) = \frac{1}{3}x^3 - x^2; \quad g(x) = 7,5x^2 - 16x$$

4. Построить график функции $y = \frac{x^2 - 1}{x^2 + 1}$.

5. Найти наибольшее и наименьшее значения функции $f(x) = x^4 - 2x^2 + 3$ на отрезке $[0;2]$.

2 вариант

1. Найдите производную функции

а) $y = x^3 \cdot \sin \frac{x}{3}$;

б) $y = \sqrt{1 + 7 \operatorname{tg} 2x}$;

в) $y = \frac{x^2}{1-x^3}$

- При движении тела по прямой, расстояние S (в метрах) изменяется по закону $S(t) = 0,5t^2 - 4t + 6$. Через сколько секунд после начала движения тело остановится?
- При каких значениях аргумента скорость изменения функции $f(x)$ равна скорости изменения функции $g(x)$?
 $f(x) = x^3 - 3x^2$; $g(x) = 1,5x^2 - 9$
- Построить график функции $y = \frac{x^2 - 4}{x^2 + 4}$.
- Найти наибольшее и наименьшее значения функции $f(x) = -x^3 + 3x + 1$ на отрезке $[-3; 0]$.

3 вариант

- Найти производную функции

а) $y = x^2 \cdot \cos 3x$; б) $y = \sqrt{1 - 8 \sin \frac{x}{8}}$ в) $y = \frac{x^3}{x^2 - 2x}$

- При движении тела по прямой, расстояние S (в метрах) изменяется по закону $S(t) = 3t^3 - 6t - 1$. Найти скорость тела через $2s$ после начала движения.
- При каких значениях аргумента скорость изменения функции $f(x)$ равна скорости изменения функции $g(x)$?
 $f(x) = x^3 - 5x^2$; $g(x) = x^3 - 10x$
- Построить график функции $y = \frac{x^2 - 5}{x^2 + 5}$.
- Найти наибольшее и наименьшее значения функции $f(x) = -\frac{1}{4}x^4 + 2x^2 - \frac{7}{4}$ на отрезке $[-1; 2]$.

4 вариант

- Найти производную функции

а) $y = x^3 \cdot \cos \frac{x}{3}$; б) $y = \sqrt{\cos^5 \frac{x}{5} - 1}$; в) $y = \frac{x^2 - 1}{4 - 8x}$

- Тело движется по прямой по закону $S(t) = 3t^3 - 2t - 3$. В какой момент времени скорость тела будет равна 34 м/с ?
- При каких значениях аргумента скорость изменения функции $f(x)$ равна скорости изменения функции $g(x)$?
 $f(x) = \frac{1}{2}x^2 + 5x$; $g(x) = x^3 + 2x^2$
- Построить график функции $y = \frac{x^2 - 3}{x^2 + 3}$.

5. Найти наибольшее и наименьшее значения функции $f(x) = x^3 - 3x^2 + 1$ на отрезке $[1;3]$.

Практическое занятие № 13 по теме «Применение производной к исследованию функций»

Цели занятия:

- обобщение и систематизация материала по теме;
- сформировать умения выполнять вычисления и преобразования (У1); выполнять действия с функциями (У3); использовать приобретённые знания в практической деятельности и повседневной жизни (У6);
- развитие общих компетенций: организовывать собственную деятельность исходя из цели и способов её достижения, определённых руководителем (ОК2); осуществлять поиск информации, необходимой для эффективного выполнения профессиональных задач (ОК4); использовать информационно-коммуникационные технологии в профессиональной деятельности (ОК5); работать в команде, эффективно общаться с коллегами, руководством (ОК6).

Форма организации занятия – индивидуальная и групповая

1 вариант

1. Производная функции $f(x)$ на отрезке $[-2;8]$ меняет свой знак в точке $x = 0$, при этом $f'(0) > 0$. Поэтому данная функция на промежутке ... возрастает, а убывает на промежутке
2. Если $f'(x) > 0$ для всех $x \in D(f)$, то функция является
3. Из данных функций $f(x) = 3x + \cos x$; $g(x) = x^2 + 5x + \cos 2x$;
 $h(x) = -3\sin\left(x - \frac{\pi}{4}\right) - 4x + \pi$ убывающей является
4. Знак производной функции $g(x)$ изменяется по схеме:

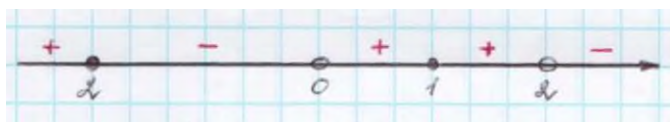

функция $g(x)$ убывает на промежутках ...

функция $g(x)$ возрастает на промежутках ...

функция $g(x)$ имеет точки максимума ...

5. Дан график функции $f(x)$:

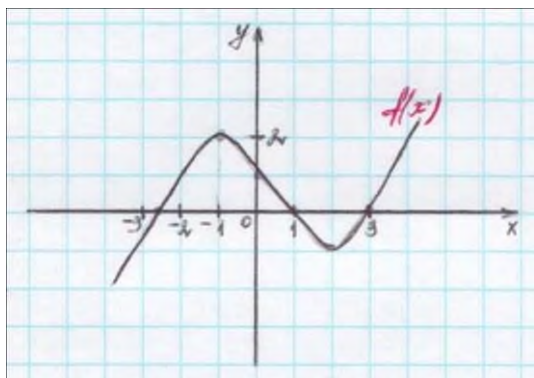

$f'(x) > 0$ на промежутках ...
 $f'(x) < 0$ на промежутках ...
 точки максимума функции $f(x)$...
 точки минимума функции $f(x)$...

6. Дан график производной функции $f(x)$

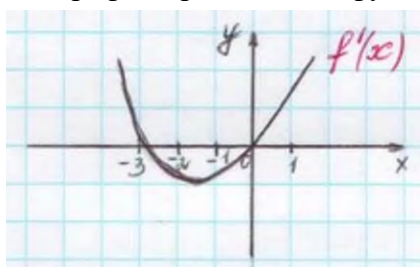

тогда функция $f(x)$ возрастает ..., убывает Точки экстремума функции $f(x)$...

7. Дан график производной функции $g(x)$:

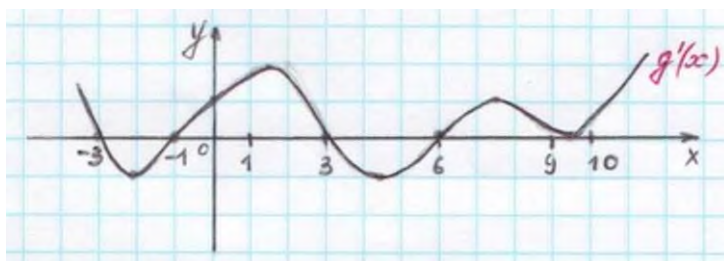

точки максимума функции $f(x)$
 ...
 точки минимума функции $f(x)$
 ...

8. Функция $h(x) = -\frac{1}{x^3}$... точек экстремума, так как ...

2 вариант

- Производная функции $f(x)$ на отрезке $[-4; 2]$ меняет свой знак в точке $x = -1$, при этом $f'(-1) < 0$. При этом данная функция на промежутке ... возрастает, а убывает на промежутке
- Если $f'(x) < 0$ для всех $x \in D(f)$, то функция является
- Из данных функций $f(x) = 2x + \sin x$; $g(x) = x^3 + 4x$; $h(x) = -x^2 - 7x + \pi$, возрастающей является
- Знак производной функции $g(x)$ изменяется по схеме:



функция $g(x)$ убывает на промежутках ...
 функция $g(x)$ возрастает на промежутках ...

функция $g(x)$ имеет точки минимума ...

5. Дан график функции $f(x)$:

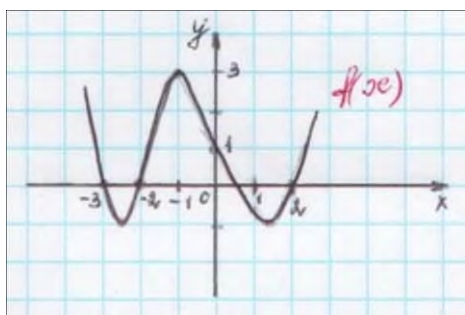

$f'(x) > 0$ на промежутках ...

$f'(x) < 0$ на промежутках ...

точки максимума функции $f(x)$...

точки минимума функции $f(x)$...

6. Дан график производной функции $f(x)$:

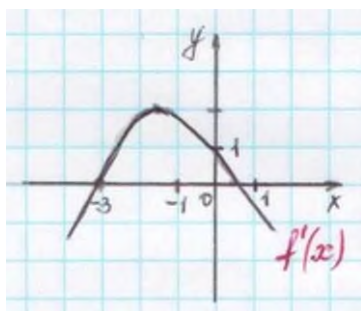

тогда функция $f(x)$ возрастает ..., убывает Точки экстремума функции $f(x)$

...

7. Дан график производной функции $g(x)$:

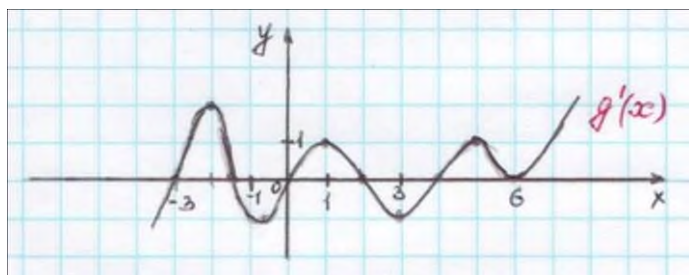

точки максимума функции $g(x)$...

точки минимума функции $g(x)$...

8. Функция $h(x) = \frac{1}{2x^2}$... точек

экстремума, так как ...

3 вариант

1. Производная функции $f(x)$ на отрезке $[1;5]$ меняет свой знак в точке $x = 3$, при этом $f'(3) > 0$. Поэтому на промежутке ... возрастает, а убывает на промежутке ...

2. Если $f'(x) > 0$ для всех $x \in D(f)$, то функция является

3. Из данных функций $f(x) = 2x + \cos x$; $g(x) = x^2 + 3x + \cos 2x$; $h(x) = -3 \sin\left(x - \frac{\pi}{3}\right) - 2x$ убывающей является

4. Знак производной функции $g(x)$ изменяется по схеме:

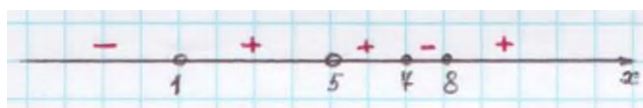

функция $g(x)$ убывает на промежутке ...

функция $g(x)$ возрастает на промежутке ...

функция $g(x)$ имеет точки максимума ...

5. Дан график функции $f(x)$:

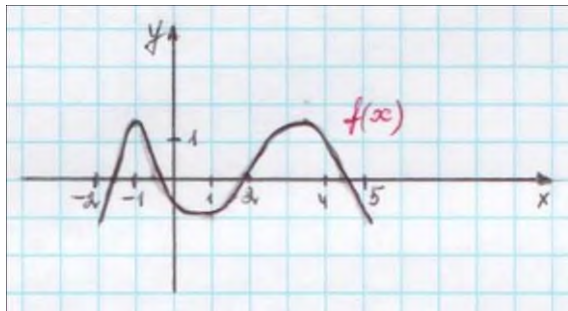

$f'(x) > 0$ на промежутках ...

$f'(x) < 0$ на промежутках ...

точки минимума функции $f(x)$...

6. Дан график производной функции $f(x)$:

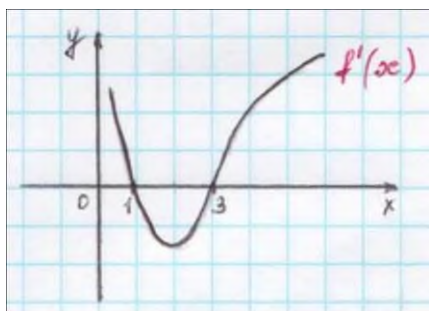

тогда функция $f(x)$ возрастает ..., убывает Точки экстремума функции $f(x)$...

7. Дан график производной функции $g(x)$:

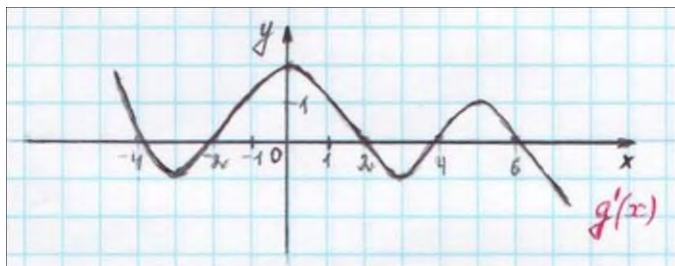

точки максимума функции $g(x)$...

точки минимума функции $g(x)$...

8. Функция $h(x) = x^2 - 2x + 1$... точек экстремума, так как ...

4 вариант

1. Производная функции $f(x)$ на отрезке $[-3; 4]$ меняет свой знак в точке $x = 0$, при этом $f'(0) < 0$. Поэтому данная функция на промежутке ... возрастает, а убывает на промежутке
2. Если $f'(x) < 0$ для всех $x \in D(f)$, то функция является
3. Из данных функций $f(x) = 2x + \sin x$; $g(x) = x^3 + 3x$; $h(x) = -x^2 - 5x + 8$ возрастающей является ...
4. Знак производной функции $g(x)$ изменяется по схеме:



функция $g(x)$ убывает на промежутке ...

функция $g(x)$ возрастает на промежутке ...

функция $g(x)$ имеет точки минимума ...

5. Дан график функции $f(x)$:

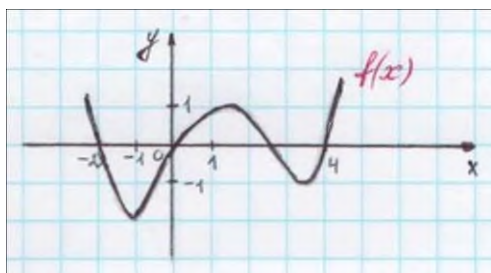

$f'(x) > 0$ на промежутках ...

$f'(x) < 0$ на промежутках ...

точки максимума функции $f(x)$...

6. Дан график производной функции $f(x)$:

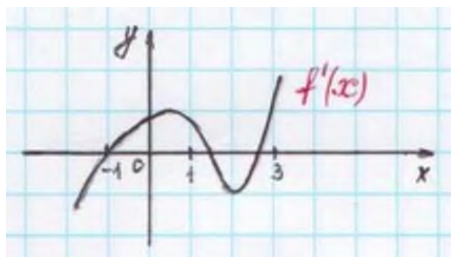

тогда функция $f(x)$ возрастает ..., убывает Точки экстремума функции $f(x)$...

7. Дан график производной функции $g(x)$:

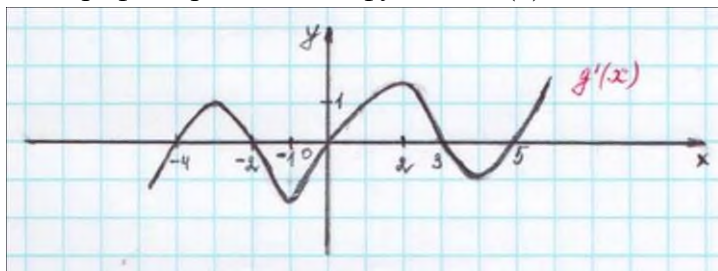

точки максимума функции $g(x)$

...

точки минимума функции $g(x)$

...

8. Функция $h(x) = x^3 - \frac{2}{x}$... точек

экстремума, так как ...

Практическое занятие №10 по теме «Векторы в пространстве»

Цели занятия:

- обобщение и систематизация материала по теме;
- сформировать умения: выполнять действия с геометрическими фигурами, координатами и векторами (У4); использовать приобретённые знания в практической деятельности и повседневной жизни (У6);
- развитие общих компетенций: организовывать собственную деятельность исходя из цели и способов её достижения, определённых руководителем (ОК2); осуществлять поиск информации, необходимой для эффективного выполнения профессиональных задач (ОК4); использовать информационно-коммуникационные технологии в профессиональной деятельности (ОК5); работать в команде, эффективно общаться с коллегами, руководством (ОК6).

Форма организации занятия –индивидуальная

1 вариант

Даны точки: $A(0; -N; 3)$, $B(N; 0; -2)$, $C(N-5; 1-N; 1)$ $D(-N-2; N+1; 4)$, где N – номер варианта.

1. Найти координаты и длины векторов \overrightarrow{AB} , \overrightarrow{CD} .
2. При каком значении m перпендикулярны векторы $\vec{a} \{1; -m; -2\}$ и $\vec{b} \{m; 2; -4\}$?
3. Найти угол между векторами \overrightarrow{AC} и \overrightarrow{BD} .
4. В треугольнике ABC найдите:
 - периметр
 - длины медиан

2 вариант

Даны точки: $A(0; -N; 5)$, $B(N; 0; -1)$, $C(N-2; 4-N; 1)$ $D(-N-1; N+2; 4)$, где N – номер варианта.

1. Найти координаты и длины векторов \overrightarrow{AB} , \overrightarrow{CD} .
2. При каком значении m перпендикулярны векторы $\vec{a} \{-1; -m; -3\}$ и $\vec{b} \{m; 2; -4\}$?
3. Найти угол между векторами \overrightarrow{AC} и \overrightarrow{BD} .
4. В треугольнике ABC найдите:
 - периметр
 - длины медиан

3 вариант

Даны точки: $A(2; -N; 0)$, $B(N; 1; -2)$, $C(N-4; 3-N; 1)$ $D(-N-1; N+3; 4)$, где N – номер варианта.

1. Найти координаты и длины векторов \overrightarrow{AB} , \overrightarrow{CD} .
2. При каком значении m перпендикулярны векторы $\vec{a} \{3; -m; -2\}$ и $\vec{b} \{m; 5; -4\}$?
3. Найти угол между векторами \overrightarrow{AC} и \overrightarrow{BD} .
4. В треугольнике ABC найдите:
 - периметр
 - длины медиан

4 вариант

Даны точки: $A(0; -1; -N)$, $B(1; N; -2)$, $C(N-6; 2-N; 1)$ $D(-N-4; N+3; 4)$, где N – номер варианта.

1. Найти координаты и длины векторов \overrightarrow{AB} , \overrightarrow{CD} .
2. При каком значении m перпендикулярны векторы $\vec{a} \{2; -m; -1\}$ и $\vec{b} \{m; -2; -4\}$?
3. Найти угол между векторами \overrightarrow{AC} и \overrightarrow{BD} .
4. В треугольнике ABC найдите:
 - периметр
 - длины медиан

Практическое занятие № 11 по теме «Тела вращения»

Цели занятия:

- обобщение и систематизация материала по теме;

- сформировать умения выполнять вычисления и преобразования (У1); выполнять действия с геометрическими фигурами, координатами и векторами (У4); использовать приобретённые знания в практической деятельности и повседневной жизни (У6);
- развитие общих компетенций: организовывать собственную деятельность исходя из цели и способов её достижения, определённых руководителем (ОК2); осуществлять поиск информации, необходимой для эффективного выполнения профессиональных задач (ОК4); использовать информационно-коммуникационные технологии в профессиональной деятельности (ОК5); работать в команде, эффективно общаться с коллегами, руководством (ОК6).

Форма организации занятия – индивидуальная и групповая

1 вариант

1. Осевое сечение цилиндра – квадрат, длина диагонали которого равна 20 см. Найдите радиус основания цилиндра.
1) $5\sqrt{2}$ см; 2) $8\sqrt{2}$ см; 3) 10 см; 4) $10\sqrt{2}$ см
2. Площадь осевого сечения цилиндра равна $6\sqrt{\pi}$ дм², а площадь основания цилиндра равна 25 дм². Найдите высоту цилиндра.
1) $\frac{2}{3}\pi$ дм; 2) $\frac{\pi}{2}$ дм; 3) $0,6\pi$ дм; 4) 2 дм
3. Длина образующей конуса равна $2\sqrt{3}$ см, а угол при вершине осевого сечения конуса равен 120° . Найдите площадь основания конуса.
1) 8π см²; 2) $8\sqrt{2}\pi$ см²; 3) 9π см²; 4) $6\sqrt{3}\pi$ см²
4. Высота основания правильной треугольной пирамиды равна 4 см, а угол между боковым ребром и основанием пирамиды равен 30° . Найдите площадь полной поверхности пирамиды.
5. Стороны треугольника ABC касаются шара. Найдите радиус шара, если $AB=8$ см, $BC=10$ см, $AC=12$ см и расстояние от центра шара O до плоскости треугольника ABC равно $\sqrt{2}$ см.
1) $3\sqrt{3}$ см; 2) $2\sqrt{3}$ см; 3) 3 см; 4) $3\sqrt{2}$ см

2 вариант

1. Осевое сечение цилиндра – квадрат, длина диагонали которого равна 36 см. Найдите радиус основания цилиндра.
1) 9 см; 2) 8 см; 3) $8\sqrt{3}$ см; 4) $9\sqrt{2}$ см
2. Площадь осевого сечения цилиндра равна $12\sqrt{\pi}$ дм², а площадь основания равна 64 дм². Найдите высоту цилиндра.
1) $\frac{\pi}{2}$ дм; 2) $0,75\pi$ дм; 3) $\frac{5\pi}{6}$ дм; 4) 3 дм
3. Высота конуса равна $4\sqrt{3}$ см, а угол при вершине осевого сечения конуса равен 120° . Найдите площадь основания конуса.
1) $120\sqrt{2}\pi$ см²; 2) 36π см²; 3) 144π см²; 4) $24\sqrt{3}\pi$ см²
4. Сторона правильной треугольной пирамиды равна 4 см, а угол между боковым ребром и основанием равен 60° . Найдите площадь полной поверхности пирамиды.

5. Стороны треугольника ABC касаются шара. Найдите радиус шара, если $AB=9$ см, $BC=14$ см, $AC=13$ см и расстояние от центра шара O до плоскости треугольника ABC равно $\sqrt{6}$ см.

- 1) $4\sqrt{2}$ см; 2) 4 см; 3) $3\sqrt{3}$ см; 4) $3\sqrt{2}$ см

Практическое занятие № 14 по теме «Интеграл»

Цели занятия:

- обобщение и систематизация материала по теме;
- сформировать умения выполнять вычисления и преобразования (У1); выполнять действия с функциями (У3); использовать приобретённые знания в практической деятельности и повседневной жизни (У6);
- развитие общих компетенций: организовывать собственную деятельность исходя из цели и способов её достижения, определённых руководителем (ОК2); осуществлять поиск информации, необходимой для эффективного выполнения профессиональных задач (ОК4); использовать информационно-коммуникационные технологии в профессиональной деятельности (ОК5); работать в команде, эффективно общаться с коллегами, руководством (ОК6).

Форма организации занятия –индивидуальная и групповая

1 вариант

1. Определите функцию, для которой $F(x) = x^2 - \sin 2x - 1$ является первообразной:

1) $f(x) = \frac{x^3}{3} + \cos 2x + x$;

2) $f(x) = 2x - 2\cos 2x$;

3) $f(x) = 2x + \frac{1}{2}\cos 2x$;

3) $f(x) = \frac{x^3}{3} + \frac{1}{2}\cos 2x + x$

2. Для функции $f(x) = x^2$, найдите первообразную $F(x)$, принимающую заданное значение в заданной точке $F(-1) = 2$.

1) $F(x) = \frac{x^3}{3} + 2\frac{1}{3}$;

2) $F(x) = 2x + 2\frac{1}{3}$;

3) $F(x) = -\frac{x^3}{3} + 2\frac{1}{3}$;

4) $F(x) = \frac{x^3}{3} - 2\frac{1}{3}$

3. Точка движется по прямой так, что ее скорость в момент времени t равна $v(t) = t + t^2$. Найдите путь, пройденный точкой за время от 1 до 3 секунд, если скорость измеряется в м/с.

1) 18 м;

2) $12\frac{2}{3}$ м;

3) $17\frac{1}{3}$ м;

4) 20 м

4. Вычислите: а) $\int_{\pi}^{2\pi} \cos \frac{x}{6} dx$; б) $\int_2^4 4x dx$.

а)

1) $6\sqrt{3}$;

2) 6;

3) $2\sqrt{3}$;

4) $3\sqrt{3}$

5. Найдите площадь фигуры, ограниченной линиями:

а) $y = -x^2 + 3; y = 0$

б) $y = \sqrt{x}; y = \frac{1}{2}x$

1) $4\sqrt{3};$

3) $9\sqrt{3};$

1) $2;$

3) $2\frac{2}{3};$

2) $6\sqrt{3};$

4) $8\sqrt{3}.$

2) $1\frac{1}{3};$

4) $1\frac{2}{3}.$

2 вариант

1. Определите функцию, для которой $F(x) = -\cos \frac{x}{2} - x^3 + 4$ является первообразной:

1) $f(x) = -\sin \frac{x}{2} - 3x^2;$

3) $f(x) = -\frac{1}{2} \sin \frac{x}{2} - 3x^2;$

2) $f(x) = \frac{1}{2} \sin \frac{x}{2} - 3x^2;$

4) $f(x) = 2 \sin \frac{x}{2} - 3x^2.$

2. Для функции $f(x) = 2x - 2$ найдите первообразную $F(x)$, график которой проходит через точку $A(2;1)$.

1) $F(x) = -x^2 - 2x - 1$ 2) $F(x) = x^2 + 2x + 2;$ 3) $F(x) = 2x^2 - 2$ 4) $F(x) = x^2 - 2x + 1$

3. Точка движется по прямой так, что ее скорость в момент времени t равна $v(t) = 3 + 0,2t$.

Найдите путь, пройденный точкой за время от 1 до 7 секунд, если измеряется в м/с.

1) $22,8\text{ м}$

2) $29\text{ м};$

3) $23\text{ м};$

4) 13 м

4. Вычислите: а) $\int_{\pi}^{2\pi} \cos \frac{x}{6} dx;$ б) $\int_1^4 (x^2 - 6x) dx$

а)

1) $\frac{\sqrt{3}-1}{2};$

2) $3\sqrt{3}-3;$

3) $0;$

4) $3-3\sqrt{3}$

5. Найдите площадь фигуры, ограниченной линиями:

а) $y = 2x^2; y = 0; x = 2$

б) $y = 5 - x^2; y = 1;$

1) $5\frac{2}{3};$

3) $5\frac{1}{3};$

1) $16;$

3) $11\frac{1}{3};$

2) $2\frac{1}{3};$

4) $2\frac{2}{3}$

2) $5\frac{1}{3};$

4) $10\frac{2}{3}$

3 вариант

1. Определите функцию, для которой $F(x) = x^3 - \sin 3x + 2$ является первообразной:

1) $f(x) = \frac{x^2}{2} - \frac{1}{3} \cos 3x;$

3) $f(x) = 3x^2 + \sin 3x;$

2) $f(x) = 3x^2 - 3 \cos 3x;$

4) $f(x) = \frac{x^2}{2} + \frac{1}{3} \cos 3x$

2. Для функции $f(x) = x^3$ найдите первообразную $F(x)$, принимающую заданное значение

в заданной точке: $F(1) = \frac{1}{4}$

1) $F(x) = \frac{x^3}{3} - 2$; 2) $F(x) = \frac{1}{4}x^4$; 3) $F(x) = \frac{1}{4}x^4 + 3$; 4) $F(x) = -\frac{x^3}{3}$

3. Скорость движения точки $v(t) = (18t - 3t^2)$ м/с. Найдите путь, пройденный точкой от начала движения до остановки.

1) 108 м; 2) 92 м; 3) 36 м; 4) 20 м

4. Вычислите: а) $\int_{\pi}^{2\pi} \cos \frac{x}{6} dx$; б) $\int_1^4 (x^2 - 6x) dx$

5. Найдите площадь фигуры, ограниченной линиями:

а) $y = x^2 - 1$; $y = 0$ б) $y = x^3$; $x = 2$; $x = 0$

1) $\frac{2}{3}$; 3) $\frac{3}{2}$; 1) 2; 3) 4;

2) $\frac{4}{3}$; 4) $\frac{3}{4}$; 2) 3; 4) 1

4 вариант

1. Определите функцию, для которой $F(x) = x^3 - \cos 3x + 2$ является первообразной:

1) $f(x) = \frac{x^2}{2} - \frac{1}{3} \cos 3x$; 3) $f(x) = 3x^2 + 3 \sin 3x$;

2) $f(x) = 3x^2 - 3 \cos 3x$; 4) $f(x) = \frac{x^2}{2} + \frac{1}{3} \cos 3x$

2. Для функции $f(x) = 3x^2 - 3$ найдите первообразную $F(x)$, график которой проходит через точку $A(2; 2)$.

1) $F(x) = -x^3 - 3x$; 2) $F(x) = x^3 + 3x - 1$; 3) $F(x) = x^3 - 3x$; 4) $F(x) = x^2 - 5$

3. Скорость движения точки $v(t) = (24t - t^2)$ м/с. Найдите путь. Пройденный точкой за третью секунду.

1) 53,6 м; 2) 32 м; 3) 108 м; 4) 24 м

4. Вычислите: а) $\int_0^{\frac{\pi}{6}} \cos 3x dx$; б) $\int_4^9 \frac{dx}{\sqrt{x}}$

а) б) 1) $\frac{2}{3}$; 2) $\frac{1}{3}$; 3) 1; 4) 0

5. Найдите площадь фигуры, ограниченной линиями:

а) $y = x^2 + 1$; $x = 0$; $x = 1$ б) $y = 4 - x^2$; $y = 0$

1) $\frac{1}{3}$ 3) $\frac{4}{3}$; 1) $\frac{16}{3}$; 3) $\frac{2}{3}$;

2)1;

4)2

2)1;

4) $\frac{32}{3}$

Практическое занятие №15 по теме «Элементы комбинаторики, статистики и теории вероятностей»

Цели занятия:

- обобщение и систематизация материала по теме;
- сформировать умения выполнять вычисления и преобразования (У1); использовать приобретённые знания в практической деятельности и повседневной жизни (У6);
- развитие общих компетенций: организовывать собственную деятельность исходя из цели и способов её достижения, определённых руководителем (ОК2); осуществлять поиск информации, необходимой для эффективного выполнения профессиональных задач (ОК4); использовать информационно-коммуникационные технологии в профессиональной деятельности (ОК5); работать в команде, эффективно общаться с коллегами, руководством (ОК6).

Форма организации занятия –индивидуальная и групповая

1 вариант

1. Решите уравнение: $A_x^3 = \frac{1}{20} \cdot A_x^4$
2. Бригадир должен отправить на работу бригаду из 3-х человек. Сколько таких бригад можно составить из 8 человек?
3. Брошена игральная кость. Найти вероятность:
 - а) появления четного числа очков;
 - б) появления не больше двух очков.
4. В партии из 15 деталей имеется 8 стандартных. Найти вероятность того, что среди пяти взятых наугад деталей 3 стандартные.

2 вариант

1. Решите уравнение: $30x = A_x^3$
2. Сколькими способами можно расставить 6 томов энциклопедии, чтобы они стояли в беспорядке?
3. В урне 5 белых и 10 черных шаров. Из урны наугад вынимают один шар. Какова вероятность того, что вынутый шар окажется:
 - а) черным;
 - б) белым.
4. Первенство по футболу оспаривают 20 команд, среди которых 7 лидирующих. Путем жеребьевки команды распределяются на две группы по 10 команд в каждой. Какова вероятность попадания всех лидирующих команд в одну группу?

3 вариант

1. Решите уравнение: $30A_{x-2}^4 = A_x^5$

2. Из 10 кандидатов нужно выбрать 3-х на конференцию. Сколькими способами это можно сделать?
3. Брошена игральная кость. Найти вероятность:
 - а) появления четного числа очков;
 - б) появления не больше трех очков.
4. Восемь различных книг расставляются наудачу на одной полке. Найти вероятность того, что две определенные книги окажутся поставленными рядом.

4 вариант

1. Решите уравнение: $20A_{x-2}^3 = A_x^5$
2. Сколькими способами могут разместиться 5 человек вокруг стола?
3. Два стрелка стреляют по одной и той же цели. Вероятность попадания в цель для первого стрелка равна 0,82, для второго 0,75. Найти вероятность того, что оба стрелка попадут в цель.
4. В ящике имеется 80 стандартных деталей и 20 нестандартных. Из ящика наудачу берут одну за другой две детали. Какова вероятность появления стандартной детали при первом испытании, при втором испытании?

Ответы.

Практическая работа №1

	В.1	В.2	В.3	В.4
1а	$x-2$	$x+3$	$x+2$	$x-4$
1б	$x-1$	$x+1$	$x+3$	$x-2$
2	$\frac{2x^2}{x+4}$	$\frac{x}{2}$	$\frac{x-1}{y-2}$	$\frac{y}{2x+2}$
3а	2	$\frac{2}{3}$	1,5	0
3б	-10	$1\frac{4}{7}$	16	4
4а	(1;1)	(2,5; -0,5)	(1;0)	(1;0)
4б	(-10; -8)	(-1;6)	(7;4)	(-3; -6)
5а	$1\pm\sqrt{2}$	$\frac{-1\pm\sqrt{17}}{2}$	$\frac{1\pm\sqrt{5}}{2}$	$-1\pm\sqrt{5}$
5б	$4\pm\sqrt{14}$	$\frac{15\pm\sqrt{201}}{2}$	$10\pm\sqrt{95}$	$\frac{3\pm\sqrt{33}}{2}$
6	$(-\infty; 2]$	$[-3; \infty)$	$(-1; \infty)$	$(-5; \infty)$
7	$(-\infty; 2]$	$[-1,5; 4]$	$[2; 2,5]$	$(-\infty; -5)$
8	$(-\infty; 1]; [4; \infty)$	$[-3; 1]$	$(-\infty; -1); (2; \infty)$	$(-0,5; 1)$

Практическая работа №2

	В.1	В.2	В.3	В.4
1а	10	12	6	6
1б	$\frac{1}{4}$	$\frac{1}{3}$	$\frac{1}{6}$	$\frac{1}{6}$
2а	$\frac{1}{b^6}$	$\frac{1}{b^4}$	$\frac{1}{b^6}$	$\frac{1}{b^6}$
2б	x	$\frac{4}{x^3}$	$\frac{5}{x^2}$	$\frac{1}{x^2}$

2в	$\frac{1}{y^{\frac{1}{2}}}$	$\frac{1}{y^3}$	$y^{\frac{1}{2}}$	$y^{\frac{1}{3}}$
3	c^4	c^2	c^2	c^3
4а	$\frac{1}{x^2}$	$\frac{1}{b^2}$	$\frac{1}{x^2}$	$\frac{1}{x^2}$
4б	$\frac{1}{\frac{1}{b^2} + 5}$	$\frac{1}{\frac{1}{c^2} - 3}$	$\frac{1}{b^2} - 2$	$1 - c^{\frac{1}{2}}$
5	$\frac{c^{0,5} - b^{0,5}}{c^{0,5} + b^{0,5}}$	$\frac{c^{0,5} + b^{0,5}}{2(c^{0,5} - b^{0,5})}$	$c^{0,5} - b^{0,5}$	$\frac{b^{0,5} - c^{0,5}}{c^{0,5} + b^{0,5}}$

Практическая работа №3

	B.1	B.2	B.3	B.4
1	$[-2;2]$	$[-3;3]$	$[-4;4]$	$[-5;5]$
2а	$(-\infty;0); (0;\infty)$	$(-\infty;0)$	$(-\infty;0); (0;\infty)$	$(-\infty;0)$
2б	$(1/7)^{-5} > 1;$ $(3,2)^{-5} > (3\sqrt{2})^{-5}$	$(1/3)^{-6} > (1/\sqrt{2})^{-6};$ $(4,2)^{-6} < 1$	$(1/5)^{-3} > 1;$ $(4,2)^{-3} > (4\sqrt{3})^{-3}$	$(1/2)^{-4} > (1/\sqrt{2})^{-4};$ $(3,2)^{-4} < 1$
3а	-8	8	23	29
3б	0,5	2	0,5	3
3в	0	0	2	2

Практическая работа №4

	B.1	B.2	B.3	B.4
1а	$1\frac{1}{3}$	1	2	2
1б	2	2	1	1
2	$(-\infty; -1)$	$(-1;\infty)$	$(-\infty; -2]$	$(-\infty;0,25]$
3	$(3; -1)$	$(1;0); (0;1)$	$(-3;1)$	$(3; -1)$
4а	$(-\infty;4)$	$(-12;\infty)$	$(-\infty; -8)$	$(-3;\infty)$
4б	$[-1;1]$	$[-2;2]$	$[-3;3]$	$[5;\infty)$
5	1	2	1	$(\frac{4}{3})^{x-1} = \frac{26}{3}$
6	1	$(\frac{2}{5})^x = \frac{1}{3}; (\frac{2}{5})^x = 2$	1	$(\frac{5}{3})^x = 3$

Практическая работа №5

	B.1	B.2	B.3	B.4
A1	1	2	1	2
A2	4	3	4	1
A3	1	3	4	4
A4	3	1	2	1
B1	25	$\frac{1}{4}$	± 2	$\frac{1}{4}$
B2	$\frac{1}{4}$	$\frac{1}{9}$	$\frac{1}{3}$	25
B3	85	3	4	-2
C1	$(2;6);(6;2)$	$(2;7);(7;2)$	$(7;1);(1;7)$	$(1;5);(5;1)$

Практическая работа №6

	B.1	B.2	B.3	B.4
--	-----	-----	-----	-----

1				
2				
3	13;30√2;30	10;60;36	13;30√2;30	10;60;36

Практическая работа №7

	B.1	B.2	B.3	B.4
1a	2	$3\sqrt{3}$	$\frac{\sqrt{2}-1}{2}$	$\frac{-2\sqrt{3}-1}{4}$
1б	-2,5	2,5	$\frac{-\sqrt{2}-4}{4}$	$\frac{3\sqrt{2}+4\sqrt{3}}{12}$
2a	1	$\frac{\sqrt{3}}{3}$	$\frac{\sqrt{3}}{3}$	$\frac{\sqrt{3}}{3}$
2б	$\frac{\sqrt{3}}{2}$	$\frac{\sqrt{2}}{2}$	$\frac{\sqrt{3}}{3}$	$\frac{\sqrt{3}}{3}$
3a	$\sin 2\alpha - 1$	$\sin 2\alpha - 1$	$\frac{3}{4}$	$\frac{\sqrt{3}}{4}$
3б	$\operatorname{tg}\alpha$	$-\operatorname{tg}\alpha$	$-\operatorname{ctg}2\alpha$	$\operatorname{ctg}5\alpha$
3в	$-\operatorname{ctg}\alpha$	$2\operatorname{ctg}\alpha$	$(\sin \alpha)^2$	$(\sin \alpha)^2$

Практическая работа №8

	B.1	B.2	B.3	B.4
1a	$(-1)^k \frac{\pi}{6} + \pi k$	$\pm \frac{\pi}{6} + 2\pi k$	$(-1)^{k+1} \frac{\pi}{3} + \pi k$	$\pm \frac{\pi}{4} + 2\pi k$
1б	$\pm \frac{3\pi}{4} + 6\pi k$	$(-1)^k \frac{\pi}{2} + 2\pi k$	$\pm \frac{2\pi}{3} + 4\pi k$	$(-1)^k \frac{\pi}{6} + \pi k$
1в	$\frac{\operatorname{arccot} 2 + \frac{\pi}{2}}{2}$	$-\frac{\pi}{6} + \frac{\pi}{2}$	$\frac{\pi}{9} + \frac{\pi}{3}$	$\frac{\pi k}{3}$
1г	$\frac{7\pi}{12} + \pi k$	$-\frac{\pi}{6} + \pi k$	$-\frac{\pi}{2} + \pi k$	$\frac{\pi}{6} + \operatorname{arccot} 3 + \pi k$
2a	$(-1)^{k+1} \frac{\pi}{6} + \pi k$	$(-1)^k \frac{\pi}{6} + \pi k$		$(-1)^{k+1} \frac{\pi}{6} + \pi k$
2б	$\operatorname{arccot} 2 + \pi k$ $\operatorname{arccot} \frac{1}{3} + \pi k$	$\operatorname{arccot} 3 + \pi k$ $-\operatorname{arccot} \frac{1}{3} + \pi k$	$\operatorname{arccot} 3 + \pi k$ $\frac{\pi}{4} + \pi k$	$\operatorname{arctg}(-12\sqrt{2}) + \pi k$
3a	πk $\pm(\pi - \arccos \frac{5}{6})$ $+ 2\pi k$	$\frac{\pi}{2} + \pi k$ $(-1)^k \arcsin \frac{7}{8} + \pi k$	$\frac{\pi k}{2}$	$\pm \frac{\pi}{3} + 2\pi k$
3б	$\frac{\pi k}{3}$ $\frac{\pi}{8} + \frac{\pi k}{4}$	$\frac{\pi}{6} + \frac{\pi k}{3}$ $\frac{\pi}{4} + \frac{\pi k}{2}$	$\frac{\pi k}{2}$ $\frac{\pi}{6} + \frac{\pi k}{3}$	πk

4а	$\frac{\pi}{3} + \pi k$	πk	$\frac{\pi}{4} + \pi k$	$-\arctg \frac{1}{2} + \pi k$
4б	$\frac{\pi}{4} + \pi k$ $\arctg 2 + \pi k$	$\frac{-\pi}{4} + \pi k$ $-\arctg \frac{1}{3} + \pi k$	$\frac{\pi}{6} + \pi k$	$\frac{\pi}{4} + \pi k$ $-\arctg \frac{1}{3} + \pi k$

Практическая работа №9

	В.1	В.2	В.3	В.4
1	[-3;6]	[-3;5,5]	[-3,5;4,5]	[-3;6]
2	[-2,5;-0,5];[2,7;6]	[-3;-1];[2,5;5,5]	[1,7;3]	[-3;0,5];[5,3;6]
3	$y_{\min}(-1,5); y_{\max}(1)$	$y_{\max}(1)$	$y_{\min}(2,5); y_{\max}(-1,5)$	$y_{\min}(-1,5); y_{\max}(1)$
4	Возрастает на [-1,5;1] Убывает на [-3;-1,5]; [1;6]	Возрастает на [-3;1] Убывает на [1;5,5]	Убывает на [-1,5;2,5] Возрастает на [-3;-1,5]; [2,5;4,5]	Возрастает на [3;6] Убывает на [-3;3]
5	$y_{\text{наиб}}=4,5; y_{\text{наим}}=-3$	$y_{\text{наиб}}=3,5; y_{\text{наим}}=-5,5$	$y_{\text{наиб}}=6; y_{\text{наим}}=-1,5$	$y_{\text{наиб}}=5,5; y_{\text{наим}}=-2,5$

Практическая работа №10

	В.1	В.2	В.3	В.4
1	$2x(\sin 2x + x \cos 2x)$	$3x^2 \sin \frac{x}{3} + \frac{x^3}{3} \cos \frac{x}{3}$	$x(2 \cos 3x - 3x \sin 3x)$	$3x^2 \cos \frac{x}{3} - \frac{x^3}{3} \sin \frac{x}{3}$
2	$\frac{9(\sin 3x)^2 \cos 3x}{2\sqrt{(\sin 3x)^3 - 1}}$	$\frac{7}{(\cos 2x)^2 \sqrt{1 + 7 \operatorname{tg} 2x}}$	$\frac{-\cos \frac{x}{3}}{2\sqrt{1 - 8 \sin \frac{x}{3}}}$	$\frac{-(\cos \frac{x}{5})^4 \sin \frac{x}{5}}{2\sqrt{(\cos \frac{x}{5})^5 - 1}}$
3	$\frac{3x^2 - x^4}{(1 - x^2)^2}$	$\frac{2x + x^4}{(1 - x^3)^2}$	$\frac{x^4 - 4x^3}{(x^2 - 2x)^2}$	$\frac{-8x + 8x^2 - 8}{(4 - 8x)^2}$
4	2	4	30	2
5	1;16	0;3	1	$\frac{-3 \pm \sqrt{69}}{6}$

Практическая работа №11

	В.1	В.2	В.3	В.4
1	Возрастает на [0;8] Убывает на [-2;0]	Возрастает на [-1;2] Убывает на [-4;-1]	Возрастает на [3;5] Убывает на [1;3]	Возрастает на [-3;0] Убывает на [0;4]
2	Возрастающая	Убывающая	Возрастающая	Убывающая
3	$h(x)$	$f(x); g(x)$	нет	$f(x); g(x)$
4	Возрастает на $(-\infty; -2]; (0; 2)$ Убывает на $[-2; 0); (0; \infty)$; $g_{\max}(-2)$	Возрастает на $[-3; 0]; [7; \infty)$ Убывает на $(-\infty; -3]; [0; 7]$; $g_{\max}(0)$	Убывает на $(-\infty; 1); (7; 8)$ Возрастает на $[1; 5); (5; 7]; [8; \infty)$ $g_{\max}(7)$	Возрастает на $[-2; 0); (0; 3]; [8; 12)$ Убывает на $(-\infty; -2]; [3; 8]; (12; \infty)$; $g_{\max}(3)$

5	$f^1(x) > 0$ на $(-\infty; -1); (2; \infty)$ $f^1(x) < 0$ на $(-1; 2)$ $f_{min}(2); f_{max}(-1)$	$f^1(x) > 0$ на $(-2,5; -1); (1,5; \infty)$ $f^1(x) < 0$ на $(-\infty; -2,5); (-1; 1,5)$ $f_{min}(-2,5); f_{max}(-1); f_{min}(1,5)$	$f^1(x) > 0$ на $(-\infty; -1); (1; 3)$ $f^1(x) < 0$ на $(-1; 1); (3; \infty)$ $f_{min}(1); f_{max}(-1); f_{max}(3)$	$f^1(x) > 0$ на $(-1; 1,5); (3,5; \infty)$ $f^1(x) < 0$ на $(-\infty; -1); (1,5; 3,5)$ $f_{min}(-1); f_{max}(1,5); f_{min}(3,5)$
6	Возрастает на $(-\infty; -3]; [0; \infty)$ Убывает на $[-3; 0]; (0; \infty); f_{max}(-2); f_{min}(0)$	Возрастает на $[-3; 0,5]$ Убывает на $(-\infty; -3]; [0,5; \infty); f_{max}(0,5); f_{min}(-3)$	Возрастает на $(0; 1]; [3; \infty)$ Убывает на $[1; 3]; f_{max}(1); f_{min}(3)$	Возрастает на $[-1; 1,5]; [2,7; \infty)$ Убывает на $(-\infty; -1]; [1,5; 2,7]; f_{max}(1,5); f_{min}(-1); f_{min}(2,7)$
7	$f_{max}(-3); f_{min}(-1); f_{max}(3); f_{min}(6)$	$f_{min}(-3); f_{max}(-1,5); f_{min}(0); f_{max}(2); f_{min}(4)$	$f_{max}(-4); f_{min}(-2); f_{max}(2); f_{min}(4); f_{max}(6)$	$f_{max}(-2); f_{min}(-4); f_{max}(3); f_{min}(0); f_{min}(5)$
8	Экстремумов нет	Экстремумов нет	1 точка экстремума	Экстремумов нет

Практическая работа №12

	B.1	B.2	B.3	B.4
1	$\{1; 1; -5\}; 3\sqrt{3}$ $\{1; 2; 3\}; \sqrt{14}$	$\{2; 2; -6\}; 2\sqrt{11}$ $\{-3; 2; 3\}; \sqrt{22}$	$\{1; 4; -2\}; \sqrt{21}$ $\{-3; 6; 3\}; 3\sqrt{6}$	$\{1; 5; 2\}; \sqrt{30}$ $\{-6; 9; 3\}; 3\sqrt{14}$
2	8	4	4	-1
3	$\arccos \frac{3}{7\sqrt{6}}$	$\pi - \arccos \frac{1}{2\sqrt{33}}$	$\arccos \frac{42}{\sqrt{2090}}$	$\arccos \frac{\sqrt{15}}{2\sqrt{7}}$
4a	$3\sqrt{3} + \sqrt{34} + \sqrt{21}$	$2\sqrt{11} + 2\sqrt{3} + 4\sqrt{2}$	$\sqrt{26} + \sqrt{19} + \sqrt{21}$	$2\sqrt{30} + 3\sqrt{6}$
4б	$\frac{\sqrt{62}}{2}, \frac{\sqrt{83}}{2}, \frac{\sqrt{101}}{2}$	$\sqrt{35}; \sqrt{11}; 2\sqrt{5}$	$\frac{3\sqrt{6}}{2}, \frac{5\sqrt{3}}{2}, \frac{\sqrt{69}}{2}$	$\frac{\sqrt{153}}{2}, \frac{\sqrt{138}}{2}, \frac{\sqrt{66}}{2}$

Практическая работа №13

	B.1	B.2
1	1	4
2	3	2
3	3	2
4	$\frac{16}{\sqrt{3}} + \frac{18\sqrt{7}}{3}$	$16\sqrt{3}$
5	3	2

Практическая работа №14

	B.1	B.2	B.3	B.4
1	2	2	2	3
2	$F(x) = \frac{x^3}{3} + 2\frac{1}{3}$	$F(x) = x^2 - 2x + 1$	$F(x) = \frac{x^4}{4}$	$F(x) = x^3 - 3x$
3	2	1	1	1
4a	$3\sqrt{3} - 3$	$3\sqrt{3} - 3$	$3\sqrt{3} - 3$	$\frac{1}{3}$
4б	24	-24	-24	1
5a	$4\sqrt{3}$	$5\frac{1}{3}$	$1\frac{1}{3}$	$1\frac{1}{3}$
5б	4	$10\frac{2}{3}$	4	$10\frac{2}{3}$

Практическая работа №15

	B.1	B.2	B.3	B.4
1	23	7	6; 25	5
2	56	719	120	24
3a	$\frac{1}{2}$	$\frac{2}{3}$	$\frac{1}{2}$	0,625
3б	$\frac{1}{3}$	$\frac{1}{3}$	$\frac{1}{2}$	
4	$\frac{4}{429}$	$\frac{1}{646}$	$\frac{1}{4}$	0,8 $\frac{79}{99}$