

**САНКТ-ПЕТЕРБУРГСКОЕ ГОСУДАРСТВЕННОЕ БЮДЖЕТНОЕ  
ПРОФЕССИОНАЛЬНОЕ ОБРАЗОВАТЕЛЬНОЕ УЧРЕЖДЕНИЕ  
«КОЛЛЕДЖ «КРАСНОСЕЛЬСКИЙ»**

**РАССМОТРЕНО И ПРИНЯТО**

на заседании Педагогического Совета  
СПб ГБПОУ «Колледж «Красносельский»

Протокол № 6 от 07.06.2024 г.

**УТВЕРЖДАЮ**

Директор СПб ГБПОУ  
«Колледж «Красносельский»

\_\_\_\_\_ Г.И. Софина

« \_\_\_\_\_ » \_\_\_\_\_ 2024 г.

Приказ № 101-осн. от 07.06.2024 г.

**КОМПЛЕКТ КОНТРОЛЬНО-ОЦЕНОЧНЫХ СРЕДСТВ**

**по дисциплине**

ОД.11 Физика

**программы подготовки квалифицированных рабочих и служащих  
по профессии**

43.01.09 Повар, кондитер

Санкт-Петербург  
2024 г.

**РАССМОТРЕНО И ОДОБРЕНО**

На заседании МК СПб ГБПОУ «Колледж «Красносельский»

Протокол № \_\_\_\_\_ от \_\_\_\_\_ 2024 г.

Председатель МК \_\_\_\_\_ Н.В. Медведева

**Организация-разработчик:** СПб ГБПОУ «Колледж «Красносельский»

**Разработчик:** Шаронова Г.Х., преподаватель.

## СОДЕРЖАНИЕ

	Стр.
1. Паспорт контрольно- оценочных средств	3-6
2. Результаты освоения учебной дисциплины, подлежащие проверке	7
2.1 Знания и умения, общие компетенции, подлежащие проверке	8
2.2 Формы текущего контроля и промежуточной аттестации по учебной дисциплине	9
3. Комплект контрольно-измерительных материалов для оценки освоения учебной дисциплины;	10
3.1 Комплект контрольно-измерительных материалов для оценки освоения учебной дисциплины физика (текущий контроль)	11-51
4. Контрольно-измерительные материалы для промежуточной аттестации по учебной дисциплине	52
4.1 Паспорт	52
4.2 Задания для диф. зачёта	53-63
4.3 Информационное обеспечение обучения	64-65

## 1.. Паспорт комплекта контрольно-оценочных сред

### 1.1. Область применения

освоения учебной дисциплины физика общеобразовательной программы по специальности:

**43.01.09 Повар, кондитер, входящей в состав укрупненной группы специальностей**

**43.00.00 Сервис и туризм.**

**Комплект контрольно-оценочных средств позволяет оценивать:**

1.1.1. Освоение общих компетенций (ОК)

Общие компетенции	Основные показатели оценки результата	Формы и методы контроля и оценки
<b>ОК 01.</b> Выбирать способы решения задач профессиональной деятельности применительно к различным контекстам	Способность использовать полученные знания при изучении физики, на уровне, необходимом для приобретения новых знаний с их использованием и решения задач, возникающих при выполнении профессиональных функций в области своей изучаемой профессии.	Ответы обучавшихся на уроках, проверка домашних заданий
<b>ОК 02.</b> Использовать современные средства поиска, анализа и интерпретации информации, и информационные технологии для выполнения задач профессиональной деятельности	Способность использовать практические навыки экспериментальной работы по физики при выполнении любой задачи теоретической и практической направленности в области своей изучаемой профессии Умение использовать разные источники информации: - для выполнения практических, внеаудиторных работ в процессе обучения;	Результаты проверочного теста. Результаты ДЗ Оценки за практические работы №1-№14
<b>ОК 03.</b> Планировать и реализовывать собственное профессиональное и личностное развитие, предпринимательскую деятельность в профессиональной сфере,	Самостоятельно составлять план решения проблемы с учетом имеющихся ресурсов, собственных возможностей, -повышать свой образовательный и культурный уровень. - уметь оценивать риски и своевременно принимать решение по их снижению.	Выполнение лабораторных работ №1-№10 Оценка за контрольные работы №1-№6
<b>ОК 04.</b> Эффективно взаимодействовать и работать в коллективе и команде.	Способность и умение развивать в себе навыки корпоративной этики в процессе обучения, как залог успешности в дальнейшей профессиональной деятельности.	Результаты выполнения подготовки презентаций и практических занятий.
<b>ОК 05.</b> Осуществлять устную и письменную коммуникацию на государственном языке	Взаимодействие между обучающимися и преподавателями в ходе обучения. Развернуто и логично излагать свою точку зрения с использованием языковых средств.	
<b>ОК 07.</b> Содействовать сохранению окружающей среды, ресурсосбережению, применять знания об	Применение полученных знаний в теории и на практике. Умение предпринимать профилактические меры для снижения уровня опасностей различного вида и их	

изменении климата, принципы бережливого производства, эффективно действовать в чрезвычайных ситуации.	последствий в профессиональной деятельности и быту.	
---	---	--

## 2.1. Освоение умений и усвоение знаний

Освоенные умения, усвоенные знания.	Показатели оценки результата	№№ заданий для проверки
1	2	3
<b>У1.</b> Уметь проводить наблюдения и выполнять эксперименты. Отличать гипотезы от научных теорий, делать выводы на основе экспериментальных данных.	Сопоставление научных фактов экспериментов с действительностью, выдвижение гипотез и построение моделей. Планирование проведения опыта, сборка установки по схеме, проведения наблюдения, снятие показаний с физических приборов, составление таблиц зависимости величин и построение графиков, составление отчета, ответы на контрольные вопросы.	Выполнение лабораторных работах №1- 10 Оценка выполнения контрольных работ №1- 6. Результаты дифференцированного зачета
<b>У2.</b> Уметь применять полученные знания для объяснения физических явлений и свойств тел, волновые свойства света; излучение и поглощение света атомом; фотоэффект	Решение задач на вычисление скорости, расстояния масс небесных тел, практических задач на основе свойств газов жидкостей, решение задач на основе закона электромагнитной индукции, вычисление длины электромагнитной волны на которых работают радиоприемники.	Выполнения лабораторных работах №1- 10 Оценка выполнения контрольных работ №1- 6. Результаты дифференцированного зачета
<b>У3.</b> Уметь применять полученные знания для решения физических задач и задач профессиональной деятельности.	Выполнение экспериментальных задач, защита практических и лабораторных работ, решение контрольных работ, Решение задач с использованием графиков таблиц на расчет длин световых волн, качественных и количественных задач профессиональной направленности. Представление о техники безопасности при работе с электроприборами, при выполнении лабораторных работ.	Оценка за лабораторные работы №1- 10 Работа на практических занятиях №1- 14 Оценка за выполнение контрольных работ №1- 6 Оценка за выполнение профориентированных работ: практических занятий и лабораторных работах ПЗ №5-6, ЛР №1- №3, Результаты ДЗ
<b>У4.</b> Уметь работать с естественно-научной информацией, содержащейся в сообщениях СМИ, Интернет-ресурсах.	Выполнение рефератов, презентаций, выполнение домашних заданий, самостоятельных работ.	Результаты ДЗ Результаты самостоятельных работ.

<p><b>31.Знать:</b> Смысл понятий: физическое явление, гипотеза, закон, теория, вещество, Солнечная система, галактика, Вселенная;</p>	<p>Представление понятий физических явлений и свойств веществ, отличие гипотезы от научных теорий, формулировка законов физики и объяснение на их основе различных явлений в природе и технике</p>	<p>Оценка за ответы обучающихся на уроке. Результаты работы на практических занятиях №1- 14 Результаты дифференцированного зачета</p>
<p><b>32. Смысл физических величин:</b> скорость, ускорение, масса, сила, импульс, работа, механическая энергия, внутренняя энергия, абсолютная температура, средняя кинетическая энергия частиц вещества, количество теплоты, элементарный электрический заряд;</p>	<p>Определение характеристик механического движения: перемещение, скорости, ускорения. Формулировка определения массы, силы, импульса, работы. Представление энергетических характеристик: механической и внутренней энергии, средней кинетической энергии частиц вещества, количества теплоты. Формулировка понятия абсолютной температуры, представление величины элементарного электрического заряда.</p>	<p>Выполнение практических заданий №1-14  Выполнение контрольных работ №1-3  Результаты ДЗ</p>
<p><b>33.Смысл физических законов</b> классической механики, всемирного тяготения, сохранения энергии, импульса и электрического заряда, термодинамики, электромагнитной индукции, фотоэффекта.</p>	<p>Формулировка законов Ньютона и применение их для описания механических процессов, представление закона всемирного тяготения и объяснение взаимодействия физических тел. Формулировка законов сохранения: энергии, импульса электрического заряда, 1и 2 законов термодинамики и их применение для объяснения тепловых процессов, формулировка закона электромагнитной индукции и применение его в работе электрических машин, формулировка 3-х законов фотоэффекта и объяснение квантовой теории света.</p>	<p>Выполнение практических заданий №1-14 Выполнение контрольных работ №1-6 Выполнение проверочного теста. Результаты ДЗ</p>
<p><b>34.Вклад российских и зарубежных ученых,</b> оказавших значительное влияние на развитие физики;</p>	<p>Представление современной физической картины мира на основе важных открытий ученых, оказавших определяющее влияние на развитие техники и научных технологий.</p>	<p>Выполнение ДЗ: рефератов, презентаций</p>

## КОНТРОЛЬ И ОЦЕНКА РЕЗУЛЬТАТОВ ОСВОЕНИЯ ДИСЦИПЛИНЫ

В результате аттестации по учебной дисциплине осуществляется комплексная проверка следующих умений и знаний, а также динамика формирования общих компетенций:

Таблица 1

Наименование элемента умений или знаний	Виды аттестации	
	Текущий контроль	Промежуточная аттестация
<p><b>У1. Уметь проводить наблюдения и выполнять эксперименты.</b></p> <p><b>У2. Уметь применять полученные знания для объяснения физических явлений и свойств тел.</b></p> <p><b>У3. Уметь применять полученные знания для решения физических задач и задач профессиональной деятельности.</b></p> <p><b>У4. Уметь работать с естественно-научной информацией, содержащейся в сообщениях СМИ, Интернет-ресурсах.</b></p>	<p>Оценка выполнения лабораторных работ №1- 10</p> <p>Оценка выполнения практических работ, №1-14</p> <p>Решения качественных, профессионально ориентированных задач</p> <p>Оценка выполнения к Оценка выполнения практических работ, №4-5</p> <p>Контрольных работ №1-6</p> <p>Оценка подготовки к занятиям.</p> <p>Подготовка рефератов, презентаций.</p>	<p>Дифференцированный зачет</p>
<p><b>З1. Знать смысл физических понятий, явлений</b></p> <p><b>З2. Знать смысл физических величин.</b></p> <p><b>З3. Знать смысл физических законов.</b></p> <p><b>З.4 Знать вклад российских и зарубежных ученых, оказавших наибольшее влияние на развитие физики.</b></p>	<p>Ответы обучающихся на уроках, проверка домашних заданий</p> <p>Оценка выполнения лабораторных работ №1-10</p> <p>Оценка выполнения практических работ, №1-14</p> <p>Контрольных работ №1-6</p> <p>Выполнение проверочного теста</p> <p>Ответы обучающихся на уроках, проверка домашних заданий</p> <p>Подготовка рефератов, презентаций.</p>	

**2.2 Формы текущего контроля и промежуточной аттестации по учебной дисциплине  
Контроль и оценка освоения учебной дисциплины по темам (разделам, темам)**

Таблица 2

Элемент учебной дисциплины	Текущий контроль		Промежуточная аттестация	
	Форма контроля	Проверяемые У, З	Форма контроля	Проверяемые У, З
<b>Раздел 1. Механика</b>				
Тема 1.1 Основы кинематики	<i>Практическая занятие №1</i>	У1 – У3 З 1-33, ОК.1-ОК.3	<i>Диф. зачёт</i>	У1 – У3 З 1 - 34. ОК.1-ОК.3
Тема 1.2 Основы динамики	<i>Практическая занятие №2</i>	У1 – У3, З 1-33, ОК.1 –ОК.3	<i>Диф. зачёт</i>	У1 – У3 З 1 - 34. ОК.1-ОК.3
Тема 1.3 Законы сохранения	<i>Практическая занятие №3 Практическая занятие №4 Контрольная работа №2</i>	У1-У3, З 1-32 ОК.1- ОК.2	<i>Диф. зачёт</i>	У1 – У3 З 1 - 34. ОК.1-ОК.3
<b>Раздел 2.Молекулярная физика. Термодинамика.</b>				
Тема 2.1Основы молекулярная физика.	<i>Практическая занятие №5</i>	У1 - У3 З 1- 33 ОК.1-ОК.3	<i>Диф. зачёт</i>	У1 – У3 З 1 - 34. ОК.1-ОК.3
Тема 2.2 Термодинамика	<i>Практическая занятие №6</i>	У1 – У3, З 1- 33 ОК.1-ОК. 2	<i>Диф. зачёт</i>	У1 – У3 З 1 - 34. ОК.1-ОК.3
Тема 2.3 Агрегатные состояния вещества	<i>Контрольная работа№2 Практическая занятие №6 Лабораторная работа №1-№3</i>	У1 – У3, З 1- 33 ОК.1-ОК .4, ОК. 7	<i>Диф. зачёт</i>	У1 – У3 З 1 - 34. ОК.1-ОК.3
<b>Раздел 3. Электродинамика</b>				
Тема 3.1Электростатика	<i>Практическая занятие №7</i>	У1 – У3 З 1- 33 ОК.1-ОК.3	<i>Диф. зачёт</i>	У1 – У3 З 1 - 34. ОК.1-ОК.3
Тема 3.2 Законы постоянного тока	<i>Практическая занятие №8-9 Лабораторная работа №4-6 Контрольная работа№3</i>	У1 – У3 З 1- 33 ОК.1-ОК. 4, ОК. 7	<i>Диф. зачёт</i>	У1 – У3 З 1 - 34. ОК.1-ОК.3
Тема 3.4 Магнитное поле тока	<i>Практическая занятие №10</i>	У2- У3 З 1 - 33 ОК.1-ОК.2	<i>Диф. зачёт</i>	У1 - У4 З 1 - 34. ОК.1-ОК.3
Тема 3.5 Электромагнитная индукция	<i>Лабораторная работа № 7 Практическая занятие №11 Контрольная работа№4</i>	У1-У3 З 1- 33 ОК.1-ОК. 4, ОК. 7	<i>Диф. зачёт</i>	У1 – У3 З 1 - 34. ОК.1-ОК.3



<b>Раздел 4. Колебания и волны</b>				
Тема 4.1 Механические колебания и волны.	<i>Лабораторная работа № 8</i>	<i>У1 - У3 3 1- 33 ОК.1-ОК 4, ОК .7</i>	<i>Диф. зачёт</i>	<i>У1 – У3 3 1 - 34. ОК.1-ОК.3</i>
Тема 4.2 Электромагнитные колебания и волны	<i>Практическая занятие №12</i>	<i>У1 - У3 3 1 - 33 ОК.1-ОК.3</i>	<i>Диф. зачёт</i>	<i>У1 – У3 3 1 - 34. ОК.1-ОК.3</i>
<b>Раздел 5. Оптика</b>				
Тема 5.1 Природа света	<i>Лабораторная работа № 9</i>	<i>У1-У3 3 1- 33 ОК.1-ОК.4 ОК .7</i>	<i>Диф. зачёт</i>	<i>У1 - У3, 3 1- 34 ОК.1-ОК.3</i>
Тема 5.2 Волновые свойства света	<i>Практическая занятие №13 Контрольная работа №5</i>	<i>У1 – У3 3 1- 33 ОК.1-ОК .3</i>	<i>Диф. зачёт</i>	<i>У1-У3 3 1 - 34. ОК.1-ОК.3</i>
<b>Раздел 6. Квантовая физика</b>				
Тема 6.1 Квантовая оптика	<i>Практическая занятие №14 Контрольная работа №6</i>	<i>У1 - У3 3 1 - 33 ОК.1-ОК.3</i>	<i>Диф. зачёт</i>	<i>У1 - У3, 3 1- 34 ОК.1-ОК.3</i>
Тема 6.2 Строение атома и атомного ядра	<i>Проверочный тест</i>	<i>У1- У3 3 1- 33 ОК.1-ОК .2</i>	<i>Диф. зачёт</i>	<i>У1 - У3, 3 1 - 34 ОК.1-ОК.3</i>
<b>Раздел 7.Строение Вселенной</b>				
Тема 7.1 Строение Солнечной системы	<i>Подготовка рефератов, презентаций</i>	<i>У1 - У3 3 1-34 ОК.1-ОК. 2 ОК.7</i>	<i>Диф. зачёт</i>	<i>У1- У4 3 1- 34. ОК1-ОК5</i>
Тема 7.2 Эволюция Вселенной	<i>Лабораторная работа № 10</i>	<i>У1 – У4 3 1 – 34 ОК.1-ОК.4 ОК.7</i>	<i>Диф. зачёт</i>	<i>У1 – У4 3 1- 34. ОК1-ОК 5</i>

### 3. КОМПЛЕКТ КОНТРОЛЬНО-ИЗМЕРИТЕЛЬНЫХ МАТЕРИАЛОВ ДЛЯ ОЦЕНКИ ОСВОЕНИЯ УЧЕБНОЙ ДИСЦИПЛИНЫ

#### 3.1. Общее положение

Основной целью оценки курса учебной дисциплины «Физика» является оценка освоения умений и усвоения знаний.

Оценка курса учебной дисциплины «Физика» осуществляется с использованием следующих форм и методов контроля: устный опрос, оценивание результатов практических работ, оценивание результатов внеаудиторной самостоятельной работы; контрольных работ по разделам, лабораторных работ, дифференцированный зачет.

#### 3.2. Комплект контрольно-измерительных материалов для оценки освоения учебной дисциплины «ФИЗИКА», текущий контроль:

##### 3.2 СОДЕРЖАНИЕ ПРАКТИЧЕСКИХ ЗАНЯТИЙ.

###### ПРАКТИЧЕСКОЕ ЗАНЯТИЕ №1 по теме: «Законы кинематики»

###### Задача №1

На рисунке представлен график зависимости скорости  $v$  автомобиля от времени  $t$ .  
Найдите путь, пройденный автомобилем за 5 с.

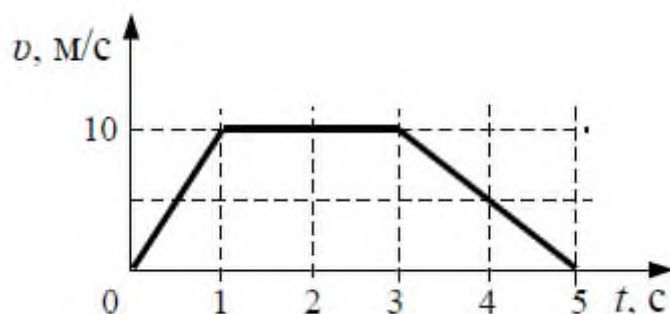

1. 0 м.            3. 20 м

2. 35 м            4. 30 м.

###### Задача №2

Материальная точка движется вдоль оси  $Ox$ . На рисунке представлен график зависимости координаты материальной точки от времени.

Путь, пройденный материальной точкой за четвертую секунду, равен

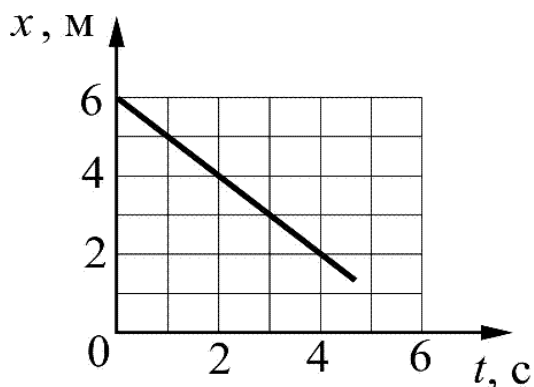

1. 2 м                      3. 1 м  
 2. -2 м                    4. -1 м

**Задача №3**

Угловая скорость лопастей вентилятора  $20\pi$  рад/с. Найти число оборотов за 30 мин.

**Задача №4**

Определите вес пачки масла, массой 500 гр.

**Задание №5**

К каждой позиции первого столбца подберите соответствующую позицию из второго столбца и запишите в таблицу выбранные цифры под соответствующими буквами.

**ФИЗИЧЕСКИЕ ВЕЛИЧИНЫ**

- А) период обращения  
 Б) линейная скорость

А	Б

**ФОРМУЛЫ**

- 1)  $\omega R$   
 2)  $\frac{\omega}{2\pi}$   
 3)  $\omega^2 R$   
 4)  $\frac{2\pi}{\omega}$

**Задача №6** Запишите правильный ответ в тетради

При исследовании зависимости давления в газе от температуры ученик измерял температуру в сосуде с газом с помощью термометра. Погрешность измерений температуры равна цене деления шкалы термометра. Чему равна температура газа по результатам этих измерений?

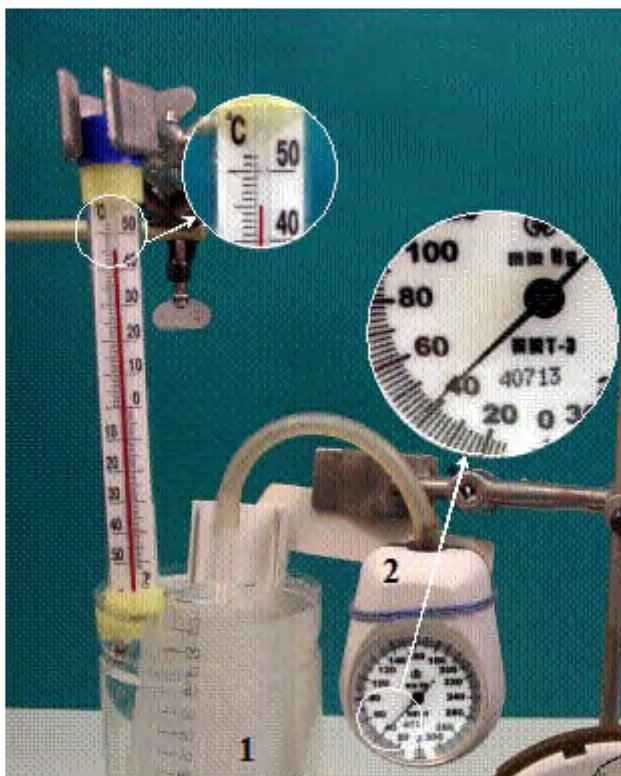

## ПРАКТИЧЕСКОЕ ЗАНЯТИЕ №2 по теме: «Законы динамики»

### Задача №1

Сила 50Н сообщает телу ускорение  $0,1\text{м}/\text{с}^2$ . Какая сила сообщает этому телу ускорение  $0,01\text{м}/\text{с}^2$ ?

### Задача №2

Тело массой 2кг приобретает под действием некоторой силы ускорение  $2\text{м}/\text{с}^2$ . Какое ускорение приобретет под действием этой силы тело массой 5кг?

### Задача №3

Сила 15Н действует на тело массой 0,5кг. Какая сила сообщит такое же ускорение телу массой 5кг?

### Задача №4

С каким ускорением движется груз массой 2кг., подвешенный на нити, если сила натяжения нити равна 30 н. и направлена вертикально вверх,  $g = 10\text{м}/\text{с}^2$ .

### Задача №5

Брусек массой 0,5 кг. движется по горизонтальной доске под действием силы равной 2н., направленной вдоль доски. Чему равно ускорение движения бруска, если сила трения равна 0,5 н?

### Задача №6

Автомобиль массой 1т, с трогаясь с места, достигает скорости 30м/с через 20с. Найти силу тяги, если коэффициент сопротивления равен 0,05?

### **ПРАКТИЧЕСКОЕ ЗАНЯТИЕ №3 по теме: «Механическая работа и мощность»**

#### **Задача №1**

Совершает ли человек работу, поднимаясь по лестнице на верхний этаж здания. А если он поднимается по лестнице?

#### **Задача №2**

Одинаковую ли механическую работу совершают мальчики равной массы, взбегая на одну и ту же высоту один за 1 минуту, другой за 40 сек? Одинаковую мощность они развивают при этом?

#### **Задача №3**

Сани тянут на пути 100м с силой 80Н за веревку, составляющую угол 30° к горизонту?  
Какая работа совершается при этом?

#### **Задача №4**

Тело массой 100 кг поднимается с ускорением  $2\text{ м/с}^2$  на высоту 25м.. Какую работу совершает тело?

#### **Задача №5**

Груз массой 100кг свободно падает из состояния покоя в течении 10с. Какую работу совершает сила тяжести?

#### **Задача №6**

Какую работу надо совершить, чтобы растянуть пружину жёсткостью 40кН/м на 0,5 см?

### **ПРАКТИЧЕСКОЕ ЗАНЯТИЕ №4 по теме: «Законы сохранения энергии»**

#### **Задача №1**

Тело массой 0,5кг брошено вертикально вверх со скоростью 4 м/с. Найти работу силы тяжести, изменение потенциальной и кинетической энергии, при подъеме на максимальную высоту?

#### **Задача №2**

Тело массой 200 гр. бросили вертикально вверх с начальной скоростью 10 м/с.

Определите:

- на какую высоту поднимется тело;
- какова кинетическая и потенциальная энергия тела в начальной и конечной точках его движения;
- какова полная механическая энергия тела?

#### **Задача №3**

Камень массой 2 кг брошенный вертикально вверх, достигает высоты 2 м. Какова энергия камня на этой высоте ( $g = 10\text{ м/с}^2$ )

#### **Задача №4**

Тело соскальзывает с гладкой наклонной плоскости высотой 1,8 м.

Чему равняется скорость тела в конце плоскости ( $g = 10\text{ м/с}^2$ )?

### Задача №5

Автомобиль спускается с горы с выключенным двигателем. За счёт какой энергии движется автомобиль при этом

### Задача №6

Опишите превращения энергии, которые происходят при спортивной стрельбе из лука?

## ПРАКТИЧЕСКОЕ ЗАНЯТИЕ №5 по теме: «Газовые законы».

(С профессиональной направленностью)

### Задача №1

Рабочее тело тепловой машины за цикл получает от нагревателя количество теплоты, равное 100 Дж, и совершает работу 60 Дж. Каков КПД тепловой машины?

Ответ:

### Задача №2

Каково давление сжатого воздуха, находящегося в баллоне объёмом 20 л при 12°C, если масса воздуха 2 кг?

### Задача №3

Баллон какой вместимости нужен для содержания в нем газа, взятого в количестве 50 моль. Если при максимальной температуре 360 К, давление не должно превышать 6 МПа?

### Задача №4

На рисунке представлены циклические процессы, проведенные идеальном газом в количестве одного моля. В координатах VT. Дайте характеристику каждому из циклов.

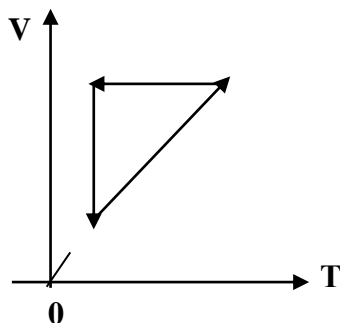

### Задача №5

На рисунке представлены циклические процессы, проведенные идеальном газом в количестве одного моля. В координатах PT. Дайте характеристику каждому из циклов.

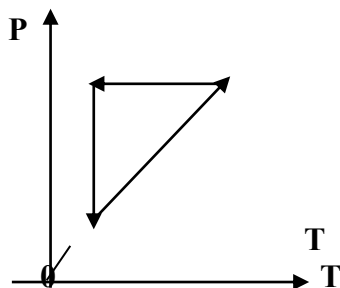

### Задача №6

Решите задачу. Запишите правильный ответ  
Рассчитайте внутреннюю энергию идеального газа в количестве 3 моль при температуре  $127^{\circ}\text{C}$ .

Задача №7

Какое количество баллонов можно перевезти в кузове машины? Объем кузова составляет

$12\text{ м}^3$ , если объем каждого баллона составляет  $1,2\text{ м}^3$ .

**ПРАКТИЧЕСКОЕ ЗАДАНИЕ №6 по теме: «Законы термодинамики» (С профессиональной направленностью)**

Качественные задачи. ПК 1.1., ПК 1.4.

Задача №1

Почему мука или крупа высыпается из стакана на стол, образует горку конической формы, а вода растекается тонкой струйкой?

Задача №2

На проволочном каркасе образована мыльная пленка. Какую форму примет жидкость, когда пленка лопнет?

Задача №4

Двое в столовой взяли на третье чай. Первый сразу долил в чай сливки, а другой сначала съел первое и второе, а затем долил сливки в чай. Кто будет пить горячий чай?

Задача №5

Почему расплавленный жир плавает на поверхности воды в виде кружков?

Задача №6

- а). Капля воды попав на раскаленную плиту, начинает на ней прыгать. Почему?
- б). В каком случае хлеб быстрее делается черствым, когда он храниться в закрытом шкафу или на столе?
- в). Свежеиспеченный хлеб весит больше, чем тот же хлеб остывший. Почему?

**ПРАКТИЧЕСКОЕ ЗАНЯТИЕ №7 по теме: «Электрическое поле»**

Задача №1

Отрицательно заряженное тело притягивает, подвешенный на нити лёгкий положительно заряженное тело отталкивает. Можно ли утверждать, что шарик заряжен? Каков знак заряда?

Задача №2

Почему лёгкая станиолевая гильза притягивается и к положительно заряженной стеклянной палочке, и к отрицательно заряженной эбонитовой?

Задача №3

а). На тонких шелковых нитях подвешены две одинаковые лёгкие бумажные гильзы. Одна

- Из них заряжена, а другая – нет. Как определить, какая из них заряжена?
- б). Каков знак заряда земной поверхности непосредственно под облаком, если последнее заряжено положительно?
- в). Зачем верхние концы молниеотводов заостряют?

**Задача №4**

Найдите силу взаимодействия между положительными и отрицательными точечными зарядами  $1\text{мкКл}$ , находящимися на расстоянии  $10\text{см}$ .

**Задача №5**

На каком расстоянии находятся друг от друга точечные заряды  $2\text{нКл}$  и  $5\text{нКл}$ , если они взаимодействуют друг с другом с силой  $9\text{мН}$ ?

**Задача №6**

Два точечных одинаковых заряда взаимодействуют друг с другом с силой  $0.4\text{мН}$ , находясь на расстоянии  $5\text{см}$  друг от друга. Чему равен каждый заряд?

**Задача №7**

Два одинаковых шарика, заряженные один отрицательным зарядом  $-1,5\text{мкКл}$ , другой – положительным  $25\text{мкКл}$ , приводят в соприкосновение и вновь раздвигают на расстояние  $5\text{см}$ . Определите заряд каждого шарика после соприкосновения и силу их взаимодействия.

**ПРАКТИЧЕСКОЕ ЗАНЯТИЕ №8 по теме: «Закон Ома для участка цепи». Электрический ток в различных средах».**

**Задача №1**

Модуль напряженности однородного электрического поля равен  $100\text{В/м}$ . Каков модуль разности потенциалов между двумя точками, расположенными на одной силовой линии поля на расстоянии  $5\text{см}$ ? (Ответ дать в вольтах.)

**Задание №2**

Какова разность потенциалов между точками поля, если при перемещении заряда  $12\text{мкКл}$  из одной точки в другую электростатическое поле совершает работу  $0,36\text{мДж}$ ? (Ответ дать в вольтах.)

**Задача №3**

Найти общее сопротивление цепи, если сопротивление каждого из резисторов  $R_1 = 1\text{ Ом}$ ,  $R_2 = 2\text{ Ом}$ ,  $R_3 = 3\text{ Ом}$ .

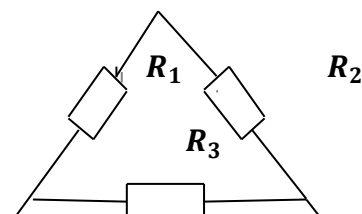

**Задача №4**

Найти общее сопротивление цепи, если сопротивление каждого из резисторов  $R_1 = 1\text{ Ом}$ ,  $R_2 = 2\text{ Ом}$ ,  $R_3 = 3\text{ Ом}$ ,  $R_4 = 4\text{ Ом}$ .

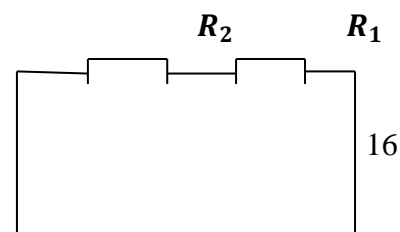



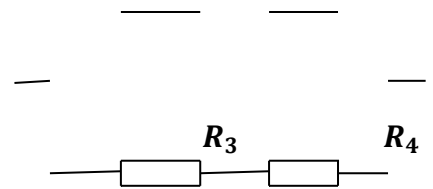

**Задача №5**

Удлинитель длиной 30 м сделан из медного проводника диаметром 1,3 мм. Каково сопротивление удлинителя? Каково напряжение на нём, если по нему течёт ток 10А?

**Задача №6**

Во сколько раз уменьшится сопротивление проводника (без изоляции), если его пополам и скрутить?

**ПРАКТИЧЕСКОЕ ЗАНЯТИЕ №9. по теме: «Закон Ома для полной цепи»**

**Задача №1**

Внутреннее сопротивление старой батареи от карманного фонаря 0,5 Ом. Хороший вольтметр в отсутствие нагрузки показывает на ней напряжение 1,5 В. Каково напряжение на полюсах батареи, если её замкнуть на нагрузку сопротивлением 1 Ом?

**Задача №2**

Ток цепи батареи 3 А. ЭДС - 30 В. Напряжение на зажимах батареи 18 В. Найдите сопротивление внешней части цепи и внутреннее сопротивление батареи?

**Задача №3**

После включения цепи разность потенциалов на зажимах батареи оказалось равной 18 В.

Чему равно внутреннее сопротивление батареи, если ЭДС батареи 30 В, а сопротивление внешней цепи 6 Ом?

**Задача №4**

При замыкании источника электрического тока на сопротивлении 5 Ом по цепи течёт ток 5 А, а при замыкании на сопротивление 2 Ом идёт ток 8 А. Найдите внутренне сопротивление и ЭДС источника?

**Задание №5**

В проводнике сопротивление 2 Ом, подключённом к элементу 1,1 В, сила тока 2,5 А. Какова сила при коротком замыкании?

**ПРАКТИЧЕСКОЕ ЗАНЯТИЕ №10 по теме: «Магнитное поле».**

**Задача №1**

Какова индукция магнитного поля, в котором на проводник с длиной активной части 5 см, действует сила 50 мН? Сила тока в проводнике 25 А. Проводник расположен перпендикулярно индукции магнитного поля.

#### Задача №2

Сила тока в горизонтально расположенном проводнике длиной 20 см и массой 4 г равна 10 А. Найдите индукцию (модуль и направление) магнитного поля, в котором нужно поместить проводник, чтобы сила Ампера уравновесилась силой тяжести. (Ответ дать в теслах)

#### Задача №3

Какая сила действует на протон, движущийся со скоростью 10 Мм/с в магнитном поле с индукцией 0,2 Тл перпендикулярно линиям индукции? (Ответ дать в Ньютонах)

#### Задача №4

В направлении, перпендикулярном линиями индукции, влетает в магнитное поле электрон со скоростью 10 Мм/с. Найдите индукцию магнитного поля, если электрон описал в поле окружность радиусом 1 см. (Ответ дать в Теслах)

#### Задача №5

Линии индукции однородного магнитного поля пронизывают рамку площадью 1 м<sup>2</sup> под углом 30° к её поверхности, создавая магнитный поток, равный 0,2 Вб. Чему равен модуль вектора индукции магнитного поля? (Ответ дать в теслах)

#### Задача №6

Протон в магнитном поле с индукцией 0,01 Тл описал окружность радиусом 10 см. Найти скорость протона.

### ПРАКТИЧЕСКОЕ ЗАНЯТИЕ №11 по теме: «Электромагнитная индукция»

#### Задача №1

За 5 мс в соленоиде, содержащем 500 витков провода, магнитный поток равномерно убывает с 7 до 3 мВб. Найдите ЭДС индукции в соленоиде.

#### Задача №2

Найдите скорость изменения магнитного потока в соленоиде, состоящем из 2000 витков, при возбуждении в нем ЭДС индукции 120 В.

#### Задача №3

Магнитный поток, пронизывающий контур проводника, равномерно изменился на 0,6 Вб так, что ЭДС индукции оказалось равной 1,2 В. Найдите время изменения магнитного потока.

#### Задача №4

В катушке с индуктивностью 0,6 Гн сила тока равна 20 А. Какова энергия магнитного поля катушки?

#### Задача №5

Какой должна быть сила тока в обмотке дроссельной катушки с индуктивностью 0,5 Гн, что бы энергия поля оказалась равной 1Дж?

## **ПРАКТИЧЕСКОЕ ЗАНЯТИЕ №12 по теме: «Электромагнитные колебания и волны»**

### **Задача №1**

Какие вещества лучше отражают электромагнитные волны: металлы или диэлектрики?

### **Задача №2**

Почему радиоприёмник в автомобиле плохо работает, когда он проезжает под эстакадой или мостом

### **Задача №3**

Колебательный контур содержит катушку индуктивностью 5мГн. Какова ёмкость конденсатора, если период свободных электромагнитных колебаний составляет  $1 \cdot 10^{-3}$  с?

### **Задача №4**

На какой частоте работает радиостанция, передавая программу на волне 250 м?

### **Задача №5**

Чему равна длина волны посылаемых радиостанцией сигналов, работающей на частоте 1400 Гц?

### **Задача №6**

Колебательный контур содержит конденсатор ёмкостью 800 пФ и катушку индуктивностью 2 мкГн. Каков период собственных колебаний?

### **Задача №7**

Каков диапазон частот собственных колебаний в контуре, если его индуктивность равна 0,1 Гн, а ёмкость – 50 пФ?

## **ПРАКТИЧЕСКОЕ ЗАНЯТИЕ №13 по теме «Геометрическая оптика»**

### **Задание №1**

Оптическая сила линзы +4дптр. Найдите её фокусное расстояние. Какая это линза собирающая или рассеивающая?

### **Задание №2**

На рисунке изображены главная оптическая ось  $OO'$  тонкой линзы, предмет  $AB$  и его изображение  $A'B'$ , полученное с помощью этой линзы. Выберите все верные утверждения на основании анализа представленного рисунка.

- 1) Изображение  $A'B'$  предмета  $AB$  получено с помощью собирающей линзы.
- 2) Центр линзы находится правее предмета  $AB$ .
- 3) Изображение  $A'B'$  действительное.
- 4) Фокусное расстояние линзы больше расстояния  $B'B$ .
- 5) Один из фокусов линзы находится между предметом и его изображением.

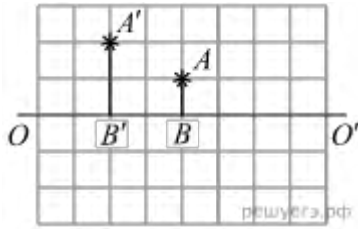

**Задание №3**

На рисунке изображён ход светового луча 1, падающего из среды с показателем преломления  $n_1$  на плоскую поверхность среды с показателем преломления  $n_2$ . На рисунке также показаны отражённый и преломлённый лучи.

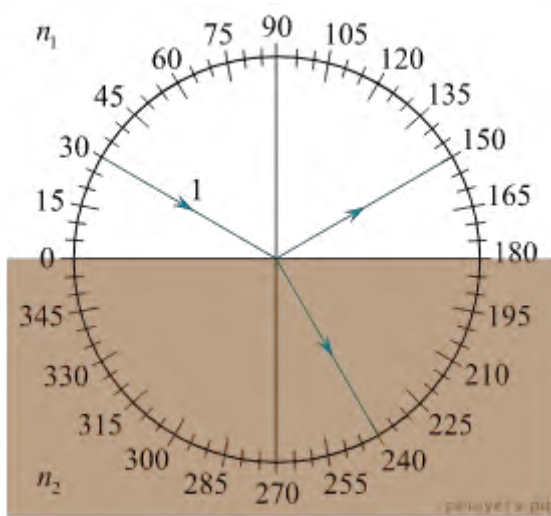

Из приведённого ниже списка выберите все верные утверждения. Запишите цифры, под которыми они указаны.

- 1) Угол падения луча на границу раздела сред равен  $60^\circ$ .
- 2) Угол отражения луча равен  $150^\circ$ .
- 3) Угол между отражённым и преломлённым лучами равен  $90^\circ$ .
- 4) Показатель преломления среды 1 меньше показателя преломления среды 2.
- 5) Скорость распространения света в среде 1 меньше скорости распространения света в среде 2.

**Задание №4**

Показатель преломления стекла равен 1,52. Найдите предельный угол полного отражения для поверхностей раздела стекло – воздух?

**Задание №5**

Свеча находится на расстоянии 12,5 см от собирающей линзы. На каком расстоянии от линзы получится изображение, и каким оно будет, если фокус линзы 0,1 м?

**Задание №6**

Луч света переходит из глицерина в воду. Определите угол преломления луча, если угол падения равен  $30^\circ$ ?

**ПРАКТИЧЕСКОЕ ЗАНЯТИЕ №14: по теме «Фотоэффект»**

**Задача №1**

Чему равна энергия фотона красного света, имеющего в вакууме длину волны 0,72мкм?

Задача №2

Каким импульсом обладает фотон излучения с частотой  $5 \cdot 10^{14}$  Гц? Какова масса фотона?

Задача №3

Определите импульс фотона излучения с длиной волны 600нм? Какова масса этого фотона?

Задача №4

В таблице приведена зависимость максимальной кинетической энергии вылетающих из металла электронов от энергии падающих на металл фотонов.

Е фотона эВ	2,4	2,8	3,3	4,0
Е электрона эВ	0,6	1,0	1,5	2,2

Определите работу выхода для этого металла. (Ответ дать в электрон-вольтах.)

Задача №4

Длина волны, соответствующая красной границе фотоэффекта, для натрия составляет 530нм. Определите работу выхода электронов из натрия

Задача №5

Работа электронов из кадмия равна 4,08 эв. Какова частота света, если максимальная скорость фотоэлектронов равна  $7,2 \cdot 10^5$  м/с ?

Задача №6

Работа выхода электронов из золота равна 4,76эв. Найдите красную границу для золота.

Проверочный тест (по теме: «Строение атома и атомного ядра»)

1. Каков состав ядер натрия  ${}_{11}^{23}\text{Na}$ , фтора  ${}_{9}^{19}\text{F}$ , серебра  ${}_{47}^{107}\text{Ag}$ ,  ${}_{96}^{217}\text{Sm}$ , Менделевий  ${}_{101}^{257}\text{Md}$ , алюминия  ${}_{13}^{27}\text{Al}$ ?

2. Каков состав изотопов неона  ${}_{10}^{20}\text{Ne}$ ,  ${}_{10}^{21}\text{Ne}$ ,  ${}_{10}^{23}\text{Ne}$ ?

3. Изменится ли массовое число, масса и порядковый номер элемента при испускании  $\gamma$ -кванта?

4. На рисунке показана схема цепочки радиоактивных превращений, в результате которой изотоп тория  ${}_{90}^{232}\text{Th}$  превращается в изотоп радия  ${}_{88}^{224}\text{Ra}$ .

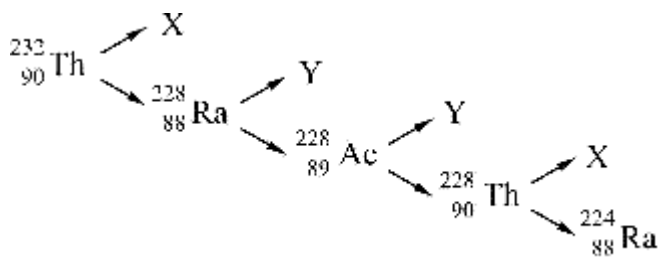

5. Пользуясь этой схемой, определите, какие частицы обозначены на ней буквами X и Y.

1. X – электрон, Y –  $\alpha$ -частица
2. X –  $\alpha$ -частица, Y – электрон
3. X –  $\alpha$ -частица, Y – протон
4. X – протон, Y – электрон

#### Критерий оценки практических работ.

**Оценка 5** ставится за работу, выполненную полностью без ошибок и недочетов.

**Оценка 4** ставится за работу, выполненную полностью, но при наличии не более одной ошибки и одного недочета, не более трех недочетов.

**Оценка 3** ставится за работу, выполненную на 2/3 всей работы правильно или при допущении не более одной грубой ошибки, не более трех негрубых ошибок, одной негрубой ошибки и трех недочетов, при наличии четырех-пяти недочетов.

**Оценка 2** ставится за работу, в которой число ошибок и недочетов превысило норму для оценки 3 или правильно выполнено менее 2/3 работы.

**Оценка 1** ставится за работу, невыполненную совсем или выполненную с грубыми ошибками в заданиях

#### 1. КРИТЕРИЙ ОЦЕНКИ ПРАКТИЧЕСКИХ РАБОТ.

1. Работа выполняется в течении 90 мин

2. Каждый правильный ответ оценивается – 1балл

3. Каждое верное соответствие в задании оценивается – 1балл (всего 4 балла)

4. Решение задачи СИ оценивается от 0 до 3баллов:

а) приведено полное правильное решение, включающее рисунок, схему (при необходимости)

- запись физических формул, отражающих физические законы, применение которых

необходимо для решения задачи выбранным способом

- приведены математические преобразования и расчеты, представлен ответ - 3балла

б) при правильном ходе решения допущены ошибки в математическом расчете – 2балла

в) при правильной идеи решения допущена ошибка (не более одной) в записи физических

законов или использованы не все исходные формулы необходимые для решения – 1балл

г) отсутствие решения, более одной ошибки в записях физических формул.

**Использование**

неприменимого в данных условиях закона – 0 баллов

5. Решение задачи СИ с прямым одношаговым решением – 1балл

Максимальный балл базового уровня составляет – 18 баллов

#### Критерий оценки теста

Оценка 5 ставится за работу, выполненную полностью без ошибок и недочетов, даны правильные ответы на 5 вопросов теста.

Оценка 4, если даны правильные ответы на 4 вопроса теста.

Оценка 3, если даны правильные ответы на 3 вопроса теста.

Оценка 2, если даны ответы на один или два вопроса теста.

#### Оценка работ

Оценка	«2»	«3»	«4»	«5»
Баллы	Менее 8 баллов	8 – 13баллов	14-17 баллов	18 баллов

Качественные задачи, оцениваемые максимально в 2 балла.

Полный ответ к заданиям должен содержать не только ответ на вопрос, но и его развёрнутое, логически связанное обоснование.

Все используемые качественные задачи содержат два элемента правильного ответа:

1. Краткий ответ на поставленный вопрос
2. Пояснение, базирующееся на знании свойств данного явления, возможных вариантов.

## МЕТОДИЧЕСКИЕ РЕКОМЕНДАЦИИ ПО ЛАБОРАТОРНЫМ РАБОТАМ И СОДЕРЖАНИЕ ДЛЯ ЛАБОРАТОРНЫХ РАБОТ

Лабораторная работа №1- 3 с профессиональной направленностью.

Лабораторная работа №1

Тема: «Исследование зависимости объема газа от температуры при постоянном давлении».

**Цель:** изучение закона Гей – Люссака.

развитие умения анализировать и применять знание по физике для решения профессиональных задач.

**Оборудование:** 1) штатив, 2) термометр, 3) лента измерительная, 4) трубка стеклянная, запаянная с одного конца, длиной 600 мм, диаметром 10 мм,

5) трубка стеклянная длиной 600 мм, диаметром 40 мм, закрытая резиновой пробкой с одного конца, 6) стакан от калориметра с водой, 7) пластилин, 8) чайник с водой (температура воды 60 °С).

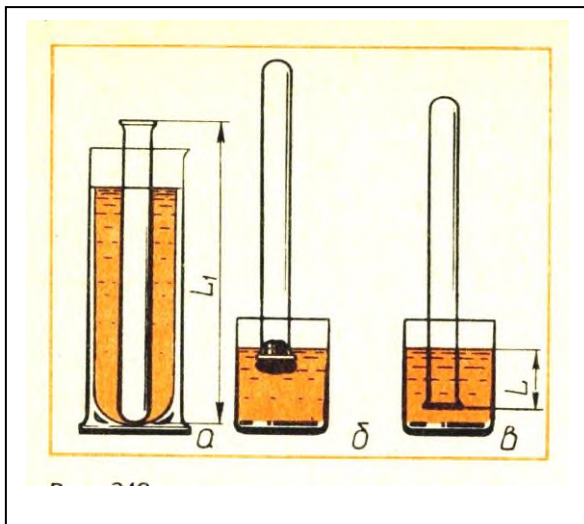

**Ход работы:**

1. Измерьте длину  $L_1$  узкой трубки.
2. Установите широкую трубку в штатив.
3. Заполните широкую трубку горячей водой (не превышающей 60 °С).
4. Опустите в широкую трубку с водой узкую трубку запаянным концом вниз на 3 -5 мин.
5. Измерьте температуру  $T_1$  горячей воды; плотно залепите открытый конец трубки пластилином.
6. Выньте трубку из сосуда с горячей водой и сразу же опустите ее в стакан калориметра с водой комнатной температуры закрытым концом вниз; снимите пластилин. По мере охлаждения воздуха в трубке вода в ней будет подниматься.
7. После прекращения подъема воды погружайте трубку в стакан до тех пор, пока уровень воды в трубке не сравняется с уровнем в стакане;
8. Измерьте длину  $L$  части трубки, погруженной в воду.
9. Измерьте температуру  $T_2$  воздуха в комнате.
10. Результаты измерений занесите в таблицу.

Длина трубки $L_1$ , мм	Температура горячей воды $T_1$	Длина столба воды, вошедшей в трубку, $L$ мм	Длина свободной от воды части узкой трубки $L_2 = L_1 - L$ , мм	Температура воздуха $T_2$

11. Сравните отношение  $T_1/T_2$  и отношение  $V_1/V_2$ , где  $V_1 = S L_1$  и  $V_2 = S L_2$ . ( $S$  – площадь сечения трубки).
12. Согласно закону Гей – Люссака,  $T_1/T_2 = V_1/V_2$  или  $T_1/T_2 \cdot V_1/V_2 = 1$

**Контрольные вопросы.**

1. Что называется изопроцессом?
2. Какие бывают изопроцессы?
3. Какой процесс называется адиабатным?

**Выполнив данную работу Вы будете знать:** как зависит объем газа от температуры газа при постоянном давлении.

**Лабораторная работа №2**

**Тема:** «Измерение относительной влажности воздуха».

**Цель:** познакомить учащихся с методом измерения относительной влажности воздуха, развитие умения анализировать и применять знание по физике для решения профессиональных задач.

**Оборудование:** штатив лабораторный, два термометра, стакан низкий с водой, полоска ткани, психрометрическая таблица.



Психрометр состоит из двух термометров. Резервуар одного из термометров остается сухим (А) и показывает температуру воздуха. Резервуар другого (В) обернут полоской ткани (М), конец которой опущен в воду (Р). Вода испаряется и термометр охлаждается.

**Ход работы:**

1. Снимите показания «сухого» термометра ( $t^{\circ}_{\text{сух}}, ^{\circ}\text{C}$ ).
2. Снимите показания «влажного» термометра ( $t^{\circ}_{\text{вл}}, ^{\circ}\text{C}$ ).
3. Найдите разность показаний «сухого» и «влажного» термометров  
( $\Delta t^{\circ} = t^{\circ}_{\text{сух}} - t^{\circ}_{\text{вл}}$ ).
4. Пользуясь психрометрической таблицей определите влажность воздуха.
5. Результаты измерений запишите в таблицу.

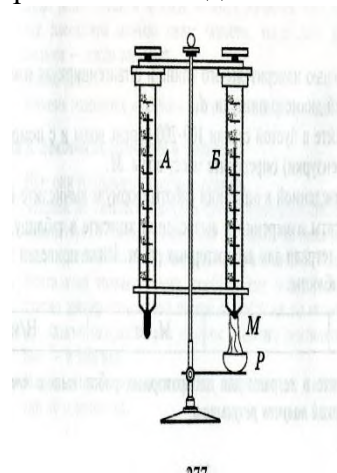

№ опыта	Показания сухого термометра $t^{\circ}_{\text{сух}}, ^{\circ}\text{C}$	Показания влажного термометра $t^{\circ}_{\text{вл}}, ^{\circ}\text{C}$	Разность показаний сухого и влажного термометра $\Delta t^{\circ}, ^{\circ}\text{C}$	Влажность воздуха ( $\varphi, \%$ )

6. Полученные результаты сравните с показаниями психрометра, который находится в классе.

**Контрольные вопросы:**

1. Почему температура «влажного» термометра ниже, чем «сухого»?
2. От чего зависит разность температур обоих термометров?
3. В каком случае температура «влажного» термометра будет равна температуре «сухого»?

**Выполнив данную работу Вы будете уметь:** Измерять относительную влажность воздуха используя психрометр.

**Тема: Молекулярная физика**

**Лабораторная работа № 3**

**Тема: «Наблюдение роста кристаллов различных веществ под микроскопом»**

**Цель:** Пронаблюдать за ростом кристаллов различных веществ, развитие умения анализировать и применять знание по физике для решения профессиональных задач.

**Оборудование:** микроскоп, предметные стекла, стеклянные палочки, насыщенные водные растворы поваренной соли, медного купороса, хлористого аммония. Для работы используйте окуляр с 10-кратным увеличением и объектив с 8-кратным увеличением.

**Ход работы**

1. Подготовьте микроскоп к работе: вытащите окуляр и с помощью зеркала отрегулируйте освещение, винтами поднимите предметный столик до упора, зажимы разведите в стороны. Поставьте окуляр на место.

2. На предметное стекло поместите стеклянной палочкой каплю какого - либо насыщенного раствора. Предметное стекло разместите на предметном столике так, чтобы в поле зрения был виден край капли. Для настройки резкости медленно опускайте предметный столик.
3. Пронаблюдайте процесс зарождения и роста кристаллов.
4. Заполните таблицу

Название раствора	Описание процесса роста кристаллов	Рисунок одного- двух Кристаллов

5. Аналогичные наблюдения, описания и зарисовки проведите для других растворов.
6. Какими особенностями обладают выращенные кристаллы разных веществ? Определите раствор, в котором скорость роста кристаллов больше. По картине определите однородное или неоднородное вещество растворяли в воде.

**Контрольные вопросы:**

1. С чего начинается рост кристаллов?
2. От чего зависит скорость роста кристаллов?
3. Как влияет на форму и расположение кристаллов однородность растворенного вещества?

**Выполнив данную работу Вы будете уметь:** Объяснять рост кристаллов различных веществ.

**Тема: Электродинамика  
Лабораторная работа №4**

**Тема: «Измерение ЭДС и внутреннего сопротивления источника»**

**Цель:** Измерение основных характеристик источника (электродвижущей силы, внутреннего сопротивления) при разных сопротивлениях внешней цепи.

**Оборудование:** источник напряжения, реостат, ключ, вольтметр, амперметр, соединительные провода.

**Ход работы**

1. Начертите рабочую таблицу. Положение движка реостата позволяет менять сопротивление внешней цепи.

№ опыта	ЭДС (E), В	U, В	I, А	R, Ом	r, Ом
1					
2					
3					

2. Соберите цепь, используя схему. Соблюдайте полярность при подключении приборов!
3. Проведите прямые и косвенные измерения при разных положениях движка реостата.
  - ЭДС измеряйте, разомкнув цепь возле амперметра;

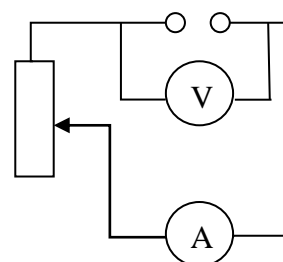

- Внутреннее сопротивление рассчитайте, используя закон Ома для полной цепи  $I = \frac{\varepsilon}{R+r}$ ;
- Внешнее сопротивление рассчитайте, используя закон Ома для участка цепи  $I = \frac{U}{R}$

Проанализируйте результаты наблюдений и расчетов, дайте в письменном виде ответы на вопросы: Какие характеристики источника зависят от внешнего сопротивления цепи? Какие закономерности можно обнаружить при данных условиях работы? Какие характеристики источника не могут зависеть от сопротивления внешней цепи?

**Контрольные вопросы:**

1. Запишите формулу мощности тока, единицы измерения.
2. Запишите формулу полного сопротивления цепи.
3. Объясните где действует ЭДС, какова ее природа?

**Выполнив данную работу Вы будете уметь:** измерять ЭДС источника тока.

### Лабораторная работа №5

**Тема:** «Изучение последовательного соединения»

**Цель:** Проверка закономерностей последовательного соединения

**Оборудование:** источник питания 4,5В; проволочные резисторы 2 шт.; вольтметр, амперметр, реостат, соединительные провода.

Ход работы

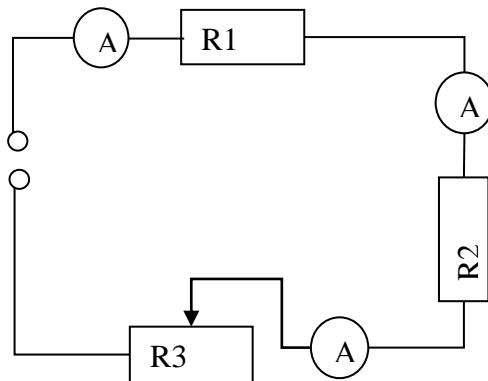

1. Соберите цепь, состоящую из последовательно соединенных резисторов и реостата. Проведите измерения силы тока на различных участках цепи.
2. Измерьте напряжения на каждом резисторе и источнике тока при замкнутой цепи. (Вольтметр присоединяйте параллельно резистору, соблюдая полярность).
3. Показания приборов занесите в таблицу

Величины	резистор 1	резистор 2	реостат3	полная цепь
напряжение, В				
сила тока, А				
сопротивление, Ом				

4. Рассчитайте сопротивление участков цепи и полной цепи, результаты занесите в таблицу.
5. Сопоставьте опытные результаты с закономерностями последовательного соединения и сделайте вывод.
  - Напряжение во всей цепи равно сумме напряжений на участках цепи

- Сила тока на всех участках цепи одинаковая
- Сопротивление во всей цепи равно сумме сопротивлений на участках цепи

2. **Выполнив данную работу Вы будете уметь:** Последовательно соединять резисторы.

### Лабораторная работа №6

**Тема:** «Изучение параллельного соединения»

**Цель:** Проверка закономерностей параллельного соединения

**Оборудование:** источник питания 4,5 В; проволочные резисторы 2 шт.; вольтметр, амперметр, реостат, соединительные провода.

Ход работы

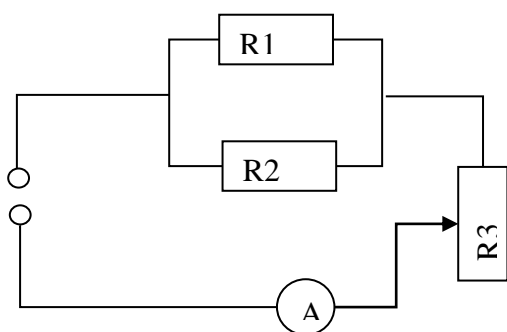

1. Соберите цепь, используя схему.
2. В неразветвленной части цепи установите силу тока при помощи реостата не более 1,5 А (в дальнейшем положение движка не меняйте).
3. Произведите опыты по измерению силы тока и напряжения в неразветвленной части цепи и отдельных участках цепи  $R_1$  и  $R_2$ .
4. Результаты измерений и расчетов запишите в таблицу.

Величины	Резистор $R_1$	Резистор $R_2$	Неразветвленная часть цепи
напряжение, В			
сила тока, А			
сопротивление, Ом			

5. Сопоставьте опытные результаты с закономерностями параллельного соединения. Сделайте вывод.
  - Напряжение в параллельных участках цепи одинаково
  - Сила тока в неразветвленной части цепи равна сумме токов на отдельных участках (параллельных ветвях) цепи.
  - Сопротивление неразветвленной части цепи меньше любого сопротивления в параллельных ветвях.

#### Контрольные вопросы:

1. Чему равна сила тока, напряжение и сопротивление при последовательном соединении проводников.
2. Чему равна сила тока, напряжение и сопротивление при параллельном соединении проводников.
3. Как подключается в цепь амперметр, вольтметр?

**Выполнив данную работу Вы будете уметь:** Параллельно соединять резисторы.

## Тема «Магнитное поле»

### Лабораторная работа № 7

**Тема:** «Изучение явления электромагнитной индукции ЭМИ»

**Цель:** Познакомить обучающихся явлением ЭМИ, с различными способами получения индукционного тока и вывести экспериментально правило Ленца.

**Оборудование:** миллиамперметр, катушка – моток, магнит дугообразный.

#### Ход работы

1. Собрать цепь, зарисовать схему.

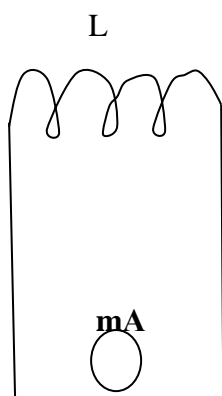

A – амперметр, L - катушка

2. Сделать опыты, результаты занести в таблицу.

3. Нарисовать и заполнить таблицу.

№ опыта	Способ получения индукционного тока	I	$\rightarrow$ B	$\rightarrow$ B <sup>1</sup>	$\Delta \Phi_M$
1	Внесение в катушку северного полюса Магнита				
2	Удаления из катушки северного полюса Магнита				
3	Внесение в катушку южного полюса Магнита				
4	Удаления из катушки южного полюса Магнита				

4. На основе результатов опытов сделать вывод о направлении индукционного тока.

#### Контрольные вопросы:

1. Причина и условие возникновения явления ЭМИ.
2. Закон ЭМИ.
3. Правило Ленца.

**Выполнив данную работу Вы будете уметь:** Определять направления индукционного тока .

### Лабораторная работа № 8

**Тема:** «Измерение ускорения свободного падения при помощи математического маятника.»

**Цель:** Измерить ускорение свободного падения с помощью маятника.

**Оборудование:** штатив с муфтой и кольцом, шарик с отверстием, нить, часы с секундной стрелкой, измерительная лента, линейка с миллиметровыми делениями.

**Ход работы:**

1. Установите штатив на краю стола и закрепите у верхнего конца штатива с помощью муфты кольцо. Подвесьте к нему шарик на нити так, чтобы шарик висел на расстоянии 1 – 2 см от пола.
2. Измерьте длину нити (1 м) от точки подвеса до центра шарика.
3. Отклоните шарик от положения равновесия на 10 – 15 см и отпустите его.
4. Измерьте время N полных колебаний. (например 100)
5. Вычислите ускорение свободного падения  $g$  ( $\text{м/с}^2$ ), используя формулу периода колебаний математического маятника.

$$T = 2\pi \sqrt{\frac{l}{g}}; \quad g = 4\pi^2 l N^2 / t^2$$

6. Результаты измерений и вычислений запишите в таблицу.

№ опыта	Длина нити маятника $l$ , м	Число полных колебаний $N$	Время колебаний $t$ , с	Ускорение свободного падения $g$ , $\text{м/с}^2$
1.	1,2	20		
2.	1,2	40		
3.	1,2	60		

7. Сделайте вывод

**Контрольные вопросы:**

1. Что называется математическим маятником?
2. Как зависит период колебания от длины маятника?
3. Зависит ли период колебаний от массы маятника?

**Выполнив данную работу Вы будете уметь:** Измерять ускорение свободного падения с помощью математического маятника.

### Лабораторная работа: № 9

**Тема:** «Определение длины световой волны с помощью дифракционной решетки».

**Цель:** определение длины световой волны с помощью дифракционной решетки.

**Оборудование:** штатив с лапкой, дифракционная решетка, источник света (свеча), прибор для измерения длины световой волны, черный экран с узкой вертикальной щелью.

**Ход работы.**

Длину световой волны можно определить используя формулу  $d \sin \varphi = k \lambda$ ; где  
 $d$  – период дифракционной решетки (указан на самой решетке),  
 $\lambda$  – длина световой волны,  
 $\varphi$  – угол отклонения световых волн вследствие дифракции,  
 $k$  – порядок дифракционного максимума, ( $k = 0, \pm 1, \pm 2..$  и т.д.)

Углы, под которыми наблюдаются максимумы первого и второго порядка очень малы, поэтому вместо синусов углов можно взять их тангенсы.  $\text{tg} \varphi = b/a$ , где

$a$  – расстояние от решетки до экрана (м)

$b$  – расстояние по шкале до выбранной линии спектра (м).

Формула для расчета длины волны:  $\lambda = db/ka$

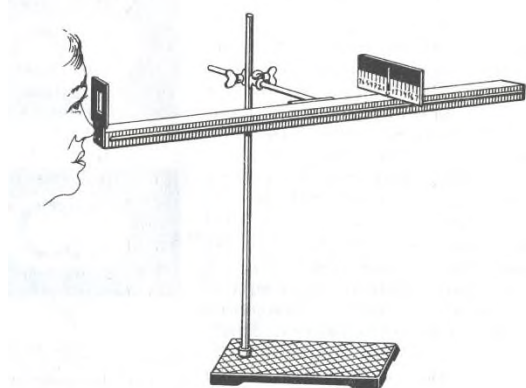

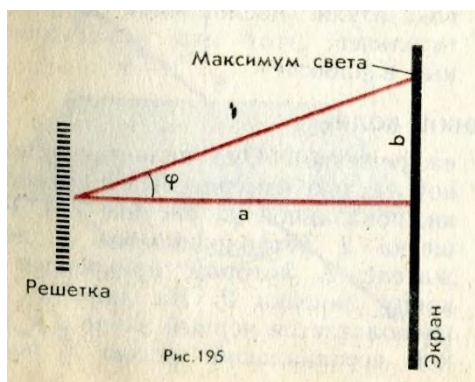

**Ход работы:**

1. Собрать измерительную установку, установить экран на расстоянии 50 см от решетки.
2. Глядя через дифракционную решетку и щель в экране на источник света, установить экран так, чтобы дифракционные спектры наблюдались на шкале экрана (параллельно шкале экрана).
3. Вычислить длину волны красного света для этого - измерить расстояние от решетки до экрана - **a** (м), измерить расстояние до выбранной линии спектра - **b** (м), применить формулу для расчета длины волны.
4. Выполнить такие же измерения и расчеты для фиолетового света.
5. Результаты измерений и вычислений запишите в таблицу.

№ опыта	порядок дифракционного максимума <b>k</b>	расстояние от решетки до экрана <b>a</b> (м)	расстояние по шкале до выбранной линии спектра <b>b</b> (м)	длина световой волны $\lambda$ (нм)

Полученные величины длин волн сравните с диапазоном длин волн соответствующего цвета в справочнике.

**Контрольные вопросы:**

1. Что представляет собой дифракционная решетка?
2. На каких явлениях работает дифракционная решетка?
3. Для чего применяется дифракционная решетка.

**Выполнив данную работу Вы будете уметь:** Работать с дифракционной решёткой.

**Лабораторная работа № 10**

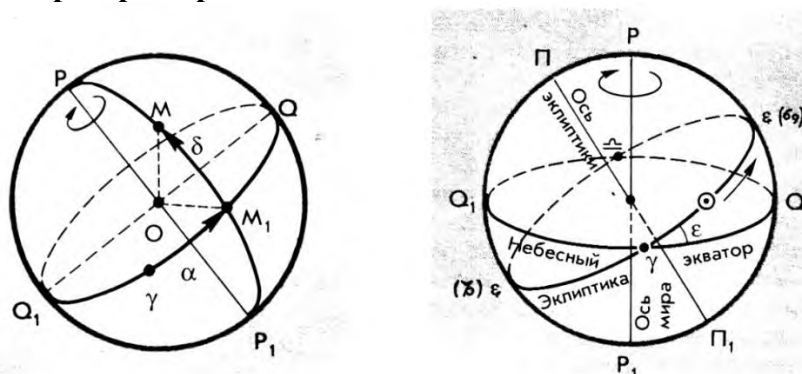

**Тема: «Изучение карты звездного неба»**

**Цель работы:** Научить обучающихся устанавливать карту на определённый час и дату, определять положения небесных светил и называть незаходящие созвездия и заходящие созвездия и светила.

**Оборудование:** Карта звёздного неба с накладным кругом.

### **Порядок проведения работы**

1. На карту звёздного неба наложить лист прозрачной бумаги.
2. Карандашом обвести контуры круга карты.
3. Обозначить точку северного полюса мира ( P).
4. Нанести на лист прозрачной бумаги линии эклиптики и небесного экватора.
5. Обозначить на линии эклиптики точки: а) весеннего равноденствия (  $\square$  ); в) зимнего солнцестояния (ЗС); б) осеннего равноденствия (  $\circ$  ); г) летного солнцестояния (ЛС).
6. Используя карту звёздного неба, рассмотрите зодиакальный пояс. Выпишите все созвездия зодиакального круга.
7. После завершения работы сделать вывод.

**Теория:** Продемонстрировать обучающимся установку карты на заданную дату и час, для этого совместить время на накладном круге с датой на звёздной карте. Рассмотреть открытую часть небесной сферы на карте. Перечислить основные зодиакальные созвездия. Затем предложить обучающимся повернуть накладной круг на полный оборот и назвать незаходящие созвездия.

### **Контрольные задания к работе**

#### **Вариант 1**

1. На карту звёздного неба наложить подвижный круг так, чтобы возможно было рассмотреть небо в полночь 31 декабря, время 24-00. Рассмотреть открытую часть небесной сферы на карте.  
Перечислить зодиакальные созвездия, наблюдаемые в эту полночь. Назвать незаходящие созвездия.
2. На карту звёздного неба наложить подвижный круг так, чтобы возможно было рассмотреть небо в полночь 8 марта, время 12-00. Рассмотреть открытую часть небесной сферы на карте.
3. Перечислить зодиакальные созвездия, наблюдаемые в это время. Назвать незаходящие созвездия.

**Сделать вывод.**

**Выполнив данную работу Вы будете уметь:** Ориентироваться по звездной карте.

### **Критерий оценки лабораторных работ.**

**Оценка 5** ставится в том случае, если учащийся выполнил работу в полном объеме с соблюдением необходимой последовательности проведения опытов и измерений; самостоятельно и рационально монтирует необходимое оборудование; все опыты проводит в условиях и режимах, обеспечивающих получение правильных результатов и выводов; соблюдает требования правил безопасного труда; в отчете правильно и аккуратно выполняет все записи, таблицы, рисунки, чертежи, графики, вычисления, правильно выполняет анализ погрешностей.

**Оценка 4** ставится в том случае, если учащийся выполнил работу в соответствии с требованиями к оценке 5, но допустил два-три недочета, не более одной негрубой ошибки и одного недочета.

**Оценка 3** ставится в том случае, если учащийся выполнил работу не полностью, но объем выполненной части таков, что позволяет получить правильные результаты и выводы, если в ходе проведения опыта и измерений были допущены ошибки.

**Оценка 2** ставится в том случае, если учащийся выполнил работу не полностью и объем выполненной работы не позволяет сделать правильные выводы, вычисления; наблюдения проводились неправильно.

**Оценка 1** ставится в том случае, если учащийся совсем не выполнил работу.



## 6. КРИТЕРИЙ ОЦЕНКИ ЛАБОРАТОРНЫХ РАБОТ.

### Критерии оценки выполнения задания-3б

1. Полностью правильное выполнение задания, включающее в себя:

- а) рисунок экспериментальной установки;
- б) формулу для расчёта искомой величины, (указывается формула)
- в) правильно записанные результаты прямых измерений с учётом заданных абсолютных погрешностей измерений физической величины
- г) получены:  
правильное числовое значение искомой величины.
- д) сделан вывод.

### Критерии оценки выполнения задания-2б

1. Записаны:

- а) правильные результаты прямых измерений с учётом заданных абсолютных погрешностей измерений,
- б) но в одном из элементов ответа присутствует ошибка.
- в) записаны правильные результаты прямых измерений с учётом заданных абсолютных погрешностей измерений, но один из элементов ответа отсутствует

### Критерии оценки выполнения задания - 1б

1. Записаны:

- а) правильные результаты прямых измерений с учётом заданных абсолютных погрешностей измерений, но в элементах ответа присутствуют ошибки, или эти элементы отсутствуют.
- в) записан правильный результат с учётом заданной абсолютной погрешности измерения только для одного из прямых измерений.
- г) в элементах ответа присутствуют ошибки, или эти элементы отсутствуют

### Критерии оценки выполнения задания - 0б

1. Все случаи выполнения, которые не соответствуют вышеуказанным критериям выставления 1, 2 или 3 баллов.

- а) разрозненные записи
- б) отсутствие попыток выполнения задания

### Содержание контрольных работ:

#### Контрольная работа №1

Тема: «Механика».

В – 1.

1. Две тележки движутся навстречу друг другу. Первая тележка массой 0,5 кг. имеет скорость 2 м/с., вторая - имеет скорость 6 м/с. После столкновения тележки останавливаются.  
Определите массу второй тележки.
2. а) Камень массой 2 кг., брошенный вертикально вверх, достигает высоты 2 м. Какова потенциальная энергия камня на этой высоте ( $g = 10 \text{ м/с}^2$ )?  
б) Тело соскальзывает с гладкой наклонной плоскости высотой 1,8 м.  
Чему равняется скорость тела в конце плоскости ( $g = 10 \text{ м/с.}$ )?

3. На рисунке изображён график изменения скорости движения тела с течением времени.

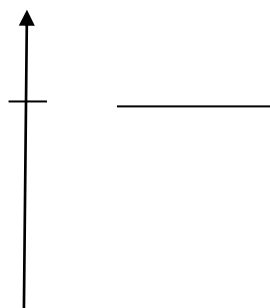

С каким ускорением движется тело в начале пути?  
 Какая сила действует на тело, если масса тела 2 кг?  
 Какой путь пройдет тело за 5 с.?

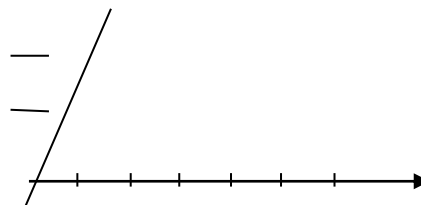

4. На платформу массой  $M = 2,4$  тонны, движущуюся равномерно по горизонтальным рельсам с постоянной скоростью, неподвижный подъемный кран вертикально опускает груз. В результате модуль скорости платформы уменьшается в 4 раза.

Масса груза, опущенного краном, равна

1. 600 кг
2. 800 кг
3. 7200 кг
4. 9600 кг

### Контрольная работа №1.

Тема: «Механика».

В – 2.

1. На платформу массой 500 кг., движущуюся горизонтально со скоростью 0,2 м/с., насыпали 100 кг. щебня.  
 Какой стала скорость платформы?

2. Чему равна равнодействующая всех сил, действующих на тело массой 5 кг., если график изменения скорости тела с течением времени представлен на рисунке?

Определите пройденный телом путь за 4 сек.

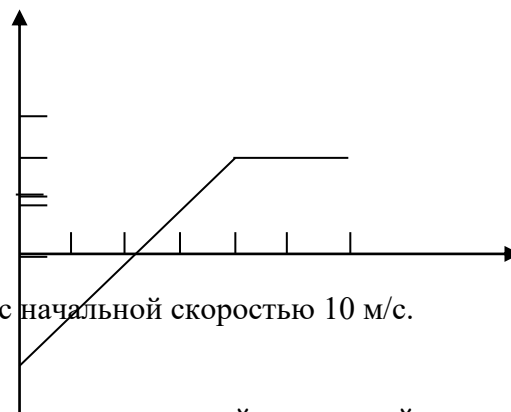

3. Тело массой 200 гр. бросили вертикально вверх с начальной скоростью 10 м/с.  
 Определите:

- на какую высоту поднимется тело;
- какова кинетическая и потенциальная энергия тела в начальной и конечной точках его движения;
- какова полная механическая энергия тела?

4. Мячик массой  $m$  бросили с земли вертикально вверх. Через время  $t$  после броска мячик оказался на максимальной высоте.

Чему равно изменение модуля импульса мячика за это время? Ускорение свободного падения равно  $g$ .

1.  $2mgt$
2.  $mgt/2$
3.  $mgt$
4.  $mg/t$

### Контрольная работа №2

Тема: «Молекулярная физика и термодинамика».

### В – 1.

1. Температура нагревателя идеального теплового двигателя равна  $100^{\circ}\text{C}$ , а температура холодильника  $0^{\circ}\text{C}$ .  
Чему равен КПД двигателя?
2. Молекулярная масса азота равна  $0,028\text{ кг/моль}$ .  
Чему равна масса молекулы азота?
3. На рисунке представлены циклические процессы, проведенные идеальным газом в количестве одного моля.  
Дайте характеристику каждому из циклов.

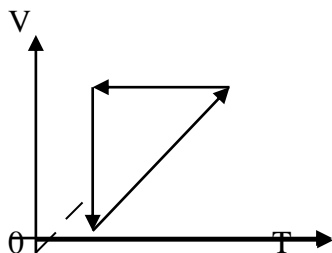

4. Почему броуновское движение наиболее мелких частиц происходит очень быстро, а крупных – едва заметно?
5. Какие опыты доказывают существование хаотического теплового движения молекул?
  1. Наблюдение диффузии веществ.
  2. Наблюдение броуновского движения.
  3. Непосредственное наблюдение движения молекул при помощи оптического микроскопа.
  4. Первый и второй из описанных выше опытов.

### Контрольная работа №2

#### Тема: «Молекулярная физика и термодинамика».

### В – 2.

1. Какова масса 100 молей кислорода?
2. Идеальный тепловой двигатель получает от нагревателя количество теплоты  $0,6 \cdot 10^6$  Дж. и отдаёт холодильнику  $0,3 \cdot 10^6$  Дж. Вычислить КПД такого двигателя.
3. На рисунке представлен циклический процесс, проведенный идеальным газом в количестве одного моля.  
Дайте характеристику каждому из циклов.

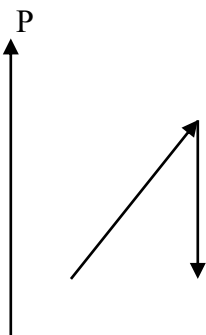

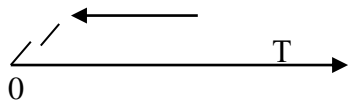

0  
4. Молекулы твёрдых тел движутся непрерывно и хаотично.  
Почему же твёрдые тела не распадаются?

5. В двух сосудах находится по одному моллю разных идеальных газов.

Можно утверждать, что

1. число молекул, также, как и число атомов в этих сосудах одинаково
2. число атомов в этих сосудах одинаково
3. число молекул в этих сосудах может быть различным
4. число атомов в этих сосудах может быть различным

### Контрольная работа № 3. Тема: «Законы постоянного тока».

#### В – 1.

1. Удлинитель длиной 60 м. сделан из медного провода  
 $\rho = 1,7 \cdot 10^{-8}$  Ом м. и площадью поперечного сечения  
1,32 мм<sup>2</sup>.  
Каково сопротивление удлинителя?  
Каково падение напряжения на нём, если по нему течёт ток 5 А.?
2. Батарейка с ЭДС 30 В., имеет ток в цепи 3А. Напряжение на  
зажимах батареи 18 В.  
Найти сопротивление внешней цепи и внутреннее сопротивление батареи.
3. Напряжение на полюсах источника, замкнутого на внешнюю цепь, всегда меньше  
ЭДС источника. Почему?
4. В электрической цепи, схема которой изображена на рисунке, измерительные приборы  
идеальные, вольтметр показывает значение напряжения 8 В, а амперметр – значение  
силы тока 2А.

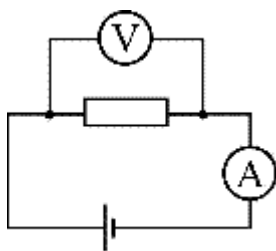

Какое количество теплоты выделяется в резисторе за 1 секунду?

1. 4 Дж
2. 0,25 Дж
3. 16 Дж

4. 32 Дж

**Контрольная работа № 3.**  
**Тема: «Законы постоянного тока».**

**В – 2.**

1. Найти напряжение на концах медного проводника  $\ell = 100$  м. и площадью поперечного сечения  $S = 1,2$  мм<sup>2</sup>., если сила тока в нём 10 А.
2. Батарейка с ЭДС 60 В., имеет ток в цепи 6 А. Напряжение на зажимах батареи 36 В. Найти сопротивление внешней цепи и внутреннее сопротивление батареи.
3. Какие условия необходимы для возникновения тока?
4. Резистор, сопротивление которого можно изменять, подсоединен к источнику напряжения с постоянными ЭДС и внутренним сопротивлением.

При увеличении сопротивления резистора от нуля до очень большой величины выделяющаяся в этом резисторе мощность

1. все время увеличивается.
2. не изменяется.
3. сначала уменьшается, а затем увеличивается.
4. сначала увеличивается, а затем уменьшается.

**Контрольная работа №4.**

**Тема: «Магнитное поле. Электромагнитная индукция»**

**В – 1.**

1. Найти энергию магнитного поля соленоида, в котором при силе тока 10 А. возникает магнитный поток 0,5 Вб.
2. Какая сила действует на протон, движущийся в магнитном поле с индукцией 0,4 Тл. перпендикулярно линиям индукции со скоростью 10 Мм/с.?

рис.1

**В**

3. Определить направление индукционного тока, если  $\Delta\Phi > 0$  через замкнутый контур с индукцией В. (рис.1)

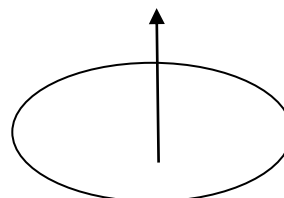

4. На рисунках изображены рамки, находящиеся в однородном магнитном поле с магнитной индукцией. Для каждой рамки показан вектор нормали к ее плоскости.

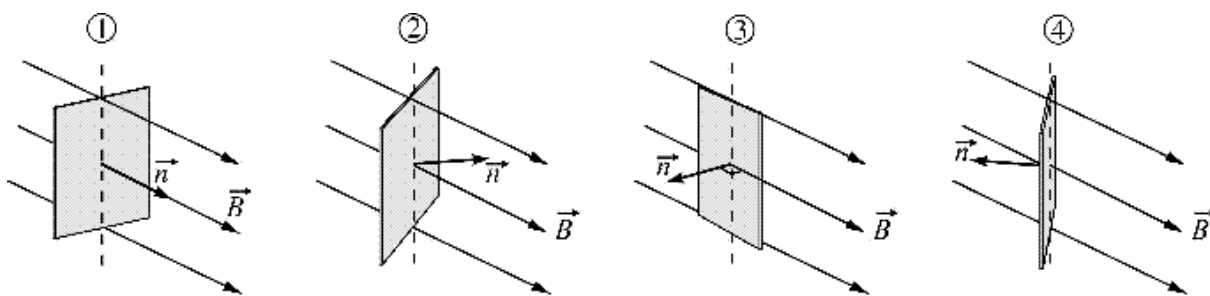

На каком из приведенных рисунков магнитный поток, пронизывающий рамку, отрицателен?

- 1.
- 2.
- 3.
- 4.

### Контрольная работа №4.

Тема: «Магнитное поле. Электромагнитная индукция»

В – 2.

1. С какой силой действует магнитное поле с индукцией 10 мТл на проводник, в котором сила тока 50 А., если длина активной части проводника 0,2 м? Поле и ток взаимно перпендикулярны.

2. За какое время должен измениться магнитный поток на 0,12 Вб, чтобы в контуре, охватывающем этот поток, индуцировалась ЭДС 0,4 В. (изменение потока считать равномерным)?

3. Определить направление вектора магнитной индукции в замкнутом контуре. (см. рис.1), с силой тока I.

1. вверх.
2. вниз

4.



рис.1



На каком из приведенных рисунков наиболее правильно показаны линии магнитной индукции для подковообразного постоянного магнита?

- 1.
- 2.
- 3.

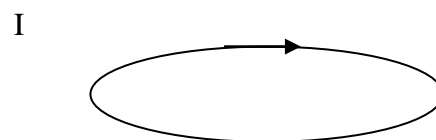
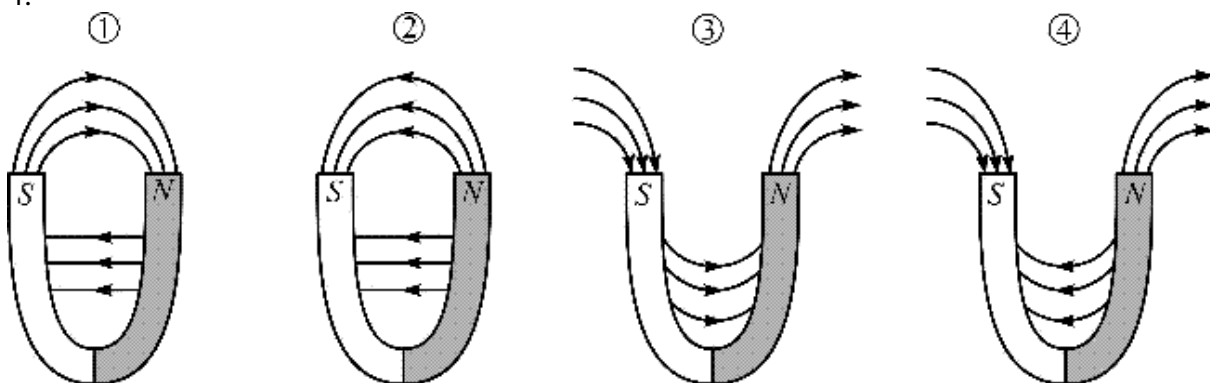
### Контрольная работа № 5.

**Тема: «Законы геометрической оптики».**

**В – 1.**

1. Определите показатель преломления скипидара и скорость распространения света в скипидаре, если известно, что при угле падения в  $45^{\circ}$  угол преломления равен  $30^{\circ}$ .
1. Показатель преломления стекла равен 1,52.  
Найдите предельный угол полного отражения стекла для поверхности раздела “стекло – воздух”.
2. Построить дальнейший ход преломлённого и отражённого луча.  
Свет переходит из воздуха в воду.  
Укажите, какой угол больше?
3. Предмет расположен перед рассеивающей линзой.  
Можно утверждать, что
  1. если расстояние от предмета до линзы меньше, чем фокусное расстояние линзы, то изображение предмета будет мнимым и увеличенным
  2. если расстояние от предмета до линзы больше, чем фокусное расстояние линзы, и меньше, чем двойное фокусное расстояние, то изображение предмета будет действительным и уменьшенным
  3. если расстояние от предмета до линзы больше, чем двойное фокусное расстояние, то изображение предмета будет действительным и увеличенным
  4. при любом расположении предмета перед линзой изображение будет уменьшенным и мнимым

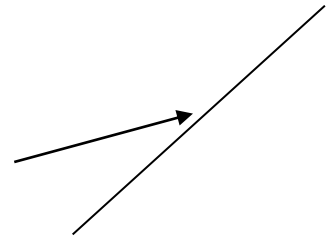

**Контрольная работа № 6.  
Тема: «Законы геометрической оптики».**

**В – 2.**

1. Определите показатель преломления и скорость распространения света в алмазе, если известно, что при угле падения в  $30^{\circ}$ , угол преломления составляет  $12^{\circ}$ .
2. Найти предельный угол полного отражения для алмаза при переходе света из алмаза в воздух.
3. Построить дальнейший ход (луча) для преломлённого и отражённого луча. Свет переходит из воды в воздух. Укажите, какой угол больше?

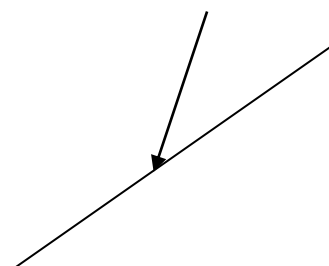

4. На рисунке показаны предмет П и его изображение И, даваемое тонкой собирающей линзой с главной оптической осью ОО'.

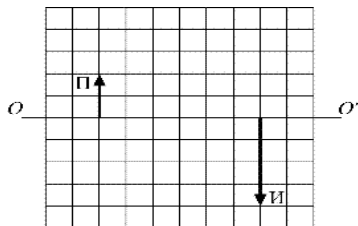

Чему равно даваемое этой линзой увеличение?

1. 0,5
2. 2
3. 4
4. 0,25

**Контрольная работа № 6.**  
**Тема: «Законы фотоэффекта».**

**В – 1.**

1. Красная граница фотоэффекта для серебра равна  $\lambda_{\max} = 0,33$  мкм.  
Чему равна работа выхода фотоэлектрона из серебра?
2. Чему равна энергия, масса и импульс фотона для рентгеновского излучения  $\nu = 10^{18}$  Гц?
3. Покоящийся атом массой  $m$ , излучая квант света с длиной волны  $\lambda$ , приобретает импульс, равный по модулю
  - 1)  $mc$
  - 2)  $h\lambda$
  - 3)  $\frac{h}{\lambda}$
  - 4)  $mc^2$

**Контрольная работа № 6**  
**Тема: «Законы фотоэффекта».**

**В – 2.**

1. Какова красная граница фотоэффекта для алюминия, если работа выхода электрона равна  $6 \cdot 10^{-19}$  Дж.?
2. Определить энергию, массу и импульс фотона, длина волны которого равна 500 нм.
3. В таблице приведена зависимость максимальной кинетической энергии вылетающих из металла электронов от энергии падающих на металл фотонов.

Е фотона, эВ	2,4	2,8	3,3	4,0
Е электрона, эВ	0,6	1,0	1,5	2,2



Определите работу выхода для этого металла.

1. 4,8 эВ
2. 3,8 эВ
3. 3,0 эВ
4. 1,8 эВ

**Время выполнения контрольных работы - 45мин.**

**Критерии оценки:**

Оценка «5» ставится за решение 5-ти задач с написанием всех формул и правильным вычислением ответов,

формулировкой всех определений.

Оценка «4» ставится за правильное решение 3-х задач с допущенными ошибками при вычислении.

Оценка «3» ставится за правильное решение 3-х задач с допущенными ошибками при вычислении.

Оценка «2» ставится за правильное решение 2-х задачи с допущенными ошибками при вычислении

**Критерии оценивания контрольной работы №1 по теме:  
«Механика»**

**Оценивание заданий 1, 2, 3, 4**

- За выполнение заданий учащийся получает **3 балла, если в решении присутствуют правильно выполненные следующие элементы:**

- правильно записано дано;
- правильно изображено направление вектора скорости на рисунке;
- правильно записаны необходимые для решения уравнения (законы);
- правильно выполнены алгебраические преобразования и вычисления, записан верный

ответ.

**учащийся имеет право :**

доводить решение до конца в общем виде, а затем подставлять числовые данные, или делать промежуточные вычисления;

- задание оценивается **2 баллами, если**

- сделана ошибка в преобразованиях или в вычислениях

или

- при верно записанных исходных уравнениях отсутствуют преобразования или вычисления.

- задание оценивается **1 баллом, если**

- сделана ошибка в одном из исходных уравнений

или

- одно из необходимых исходных уравнений отсутствует.

**Во всех остальных случаях ставится оценка 0 баллов.**

**Таблица ответов к заданиям частей 1, 2, 3, 4.**

Задания	1	2	3	4
В 1	0,33кг	400 Дж 6м/с <sup>2</sup>	7,8м/с <sup>2</sup> , 15н, 93,7м	7200н
В 2	0,16м/с	25н, 20м	5м, 10Дж, 10Дж	mg/2

### Критерии оценивания

Максимальное количество баллов – 12

#### Таблица перевода баллов в оценку

<b>Число баллов</b>	0-2	3-5	6-8	9-12
<b>Оценка</b>	2	3	4	5

### Критерии оценивания контрольной работы №2 по теме: «Молекулярная физика и термодинамика»

#### Оценивание заданий 1, 2, 3, 4, 5

➤ За выполнение заданий учащийся получает **3 балла, если в решении присутствуют правильно выполненные следующие элементы:**

- правильно записано дано;
- правильно нарисованы графики;
- правильно записаны необходимые для решения уравнения (законы);
- правильно выполнены алгебраические преобразования и вычисления, записан верный ответ;
- правильно дано объяснение качественной задачи.

#### учащийся имеет право :

доводить решение до конца в общем виде, а затем подставлять числовые данные, или делать промежуточные вычисления;

➤ **задание оценивается 2 баллами, если**

- сделана ошибка в преобразованиях или в вычислениях

или

- при верно записанных исходных уравнениях отсутствуют преобразования или вычисления.

➤ **задание оценивается 1 баллом, если**

- сделана ошибка в одном из исходных уравнений

или

- одно из необходимых исходных уравнений отсутствует. Место для уравнения.

**Во всех остальных случаях ставится оценка 0 баллов.**

#### Таблица ответов к заданиям частей 1, 2, 3, 4, 5.

Задания	1	2	3	4	5
В 1	100%	$4,67 \cdot 10^{-26}$ кг,	1-2 изохорный, 2-3 изобарный, 3-1 изотермич.	--	№4
В 2	3,2 кг	50%	1-2 изобарный, 2-3 изотермич, 3-1 изохорный	--	№1

### Критерии оценивания

Максимальное количество баллов – 15

#### Таблица перевода баллов в оценку

<b>Число баллов</b>	0-3	4-7	8-11	12-15
<b>Оценка</b>	2	3	4	5

**Критерии оценивания контрольной работы №3 по теме:  
«Законы постоянного тока»**

**Оценивание заданий 1, 2, 3, 4**

➤ За выполнение заданий учащийся получает **3 балла**, если в решении присутствуют правильно выполненные следующие элементы:

- правильно записано дано;
- правильно нарисованы электрические схемы;
- правильно записаны необходимые для решения уравнения (законы);
- правильно выполнены алгебраические преобразования и вычисления, записан верный ответ.

**учащийся имеет право :**

доводить решение до конца в общем виде, а затем подставлять числовые данные, или делать промежуточные вычисления;

**задание оценивается 2 баллами, если**

- сделана ошибка в преобразованиях или в вычислениях

или

- при верно записанных исходных уравнениях отсутствуют преобразования или вычисления.

➤ **задание оценивается 1 баллом, если**

- сделана ошибка в одном из исходных уравнений

или

- одно из необходимых исходных уравнений отсутствует.

**Во всех остальных случаях ставится оценка 0 баллов.**

**Таблица ответов к заданиям частей 1, 2, 3, 4.**

Задания	1	2	3	4
В 1	0,8 Ом, 4В	6 В, 4 Ом	--	16Дж
В 2	14В	6В, 4 Ом	--	№2 Мощность резистора постоянна

**Критерии оценивания**

Максимальное количество баллов – 12

**Таблица перевода баллов в оценку**

<b>Число баллов</b>	0-2	3-5	6-8	9-12
<b>Оценка</b>	2	3	4	5

**Критерии оценивания контрольной работы №4 по теме:  
«Магнитное поле. Электромагнитная индукция.»**

**Оценивание заданий 1, 2, 3, 4**

➤ За выполнение заданий учащийся получает **3 балла, если в решении присутствуют правильно выполненные следующие элементы:**

- правильно записано дано;
- правильно изображены направление вектора магнитной индукции, силы Ампера, силы Лоренца на рисунке;
- правильно записаны необходимые для решения уравнения (законы);
- правильно выполнены алгебраические преобразования и вычисления, записан верный ответ.
- правильно дано объяснение качественной задачи.

**учащийся имеет право :**

доводить решение до конца в общем виде, а затем подставлять числовые данные, или делать промежуточные вычисления;

**задание оценивается 2 баллами, если**

- сделана ошибка в преобразованиях или в вычислениях
- или

- при верно записанных исходных уравнениях отсутствуют преобразования или вычисления.

➤ **задание оценивается 1 баллом, если**

- сделана ошибка в одном из исходных уравнений
- или

- одно из необходимых исходных уравнений отсутствует.

**Во всех остальных случаях ставится оценка 0 баллов.**

**Таблица ответов к заданиям частей 1, 2, 3, 4.**

Задания	1	2	3	4
В 1	5 Дж	$6,4 \cdot 10^{-13} \text{ Н}$	№1	№1
В 2	100мН	0,4Тл	№3	№2

**Критерии оценивания**

Максимальное количество баллов – 12

**Таблица перевода баллов в оценку**

<b>Число баллов</b>	0-2	3-5	6-8	9-12
<b>Оценка</b>	2	3	4	5

**Критерии оценивания контрольной работы №5 по теме:  
«Законы геометрической оптики»**

**Оценивание заданий 1, 2, 3, 4.**

➤ За выполнение заданий учащийся получает **3 балла, если в решении присутствуют правильно выполненные следующие элементы:**

- правильно записано дано;
- правильно сделаны построения падающего, преломлённого и отражённого луча;
- правильно записаны необходимые для решения уравнения (законы);
- правильно выполнены алгебраические преобразования и вычисления, записан верный ответ;
- правильно дано объяснение качественной задачи.

**учащийся имеет право :**

доводить решение до конца в общем виде, а затем подставлять числовые данные, или делать промежуточные вычисления;

➤ **задание оценивается 2 баллами, если**

- сделана ошибка в преобразованиях или в вычислениях

или

- при верно записанных исходных уравнениях отсутствуют преобразования или вычисления.

➤ **задание оценивается 1 баллом, если**

- сделана ошибка в одном из исходных уравнений

или

-одно из необходимых исходных уравнений отсутствует. Место для уравнения.

**Во всех остальных случаях ставится оценка 0 баллов.**

**Таблица ответов к заданиям частей 1, 2, 3, 4.**

Задания	1	2	3	4
В 1	1,4 $2,14 \cdot 10^8 \text{ м/с}$	$41^\circ$	--	№4
В 2	2,4 $1,25 \cdot 10^8 \text{ м/с}$	$24^\circ$	--	№2

**Критерии оценивания**

Максимальное количество баллов – 12

**Таблица перевода баллов в оценку**

<b>Число баллов</b>	0-3	4-7	8-11	12
<b>Оценка</b>	2	3	4	5

#### 4 Критерии оценивания контрольной работы №6 по теме: «Фотоэффект»

##### Оценивание заданий 1, 2, 3

➤ За выполнение заданий учащийся получает **3 балла**, если в решении присутствуют правильно выполненные следующие элементы:

- правильно записано дано;
- правильно нарисованы графики;
- правильно записаны необходимые для решения уравнения (законы);
- правильно выполнены алгебраические преобразования и вычисления, записан верный ответ.

##### учащийся имеет право :

доводить решение до конца в общем виде, а затем подставлять числовые данные, или делать промежуточные вычисления;

**задание оценивается 2 баллами, если**

- сделана ошибка в преобразованиях или в вычислениях  
или
- при верно записанных исходных уравнениях отсутствуют преобразования или вычисления.

➤ **задание оценивается 1 баллом, если**

- сделана ошибка в одном из исходных уравнений  
или
- одно из необходимых исходных уравнений отсутствует.

**Во всех остальных случаях ставится оценка 0 баллов.**

**Таблица ответов к заданиям частей 1, 2, 3.**

Задания	1	2	3
В 1	$6 \cdot 10^{-19}$ Дж	$6,63 \cdot 10^{-16}$ Дж $1,1 \cdot 10^{-24}$ н * м $3,3 \cdot 10^{-33}$ кг	№4
В 2	$9,4 \cdot 10^{14}$ Гц	$3,8 \cdot 10^{-19}$ Дж $1,28 \cdot 10^{-27}$ н * м $4,2 \cdot 10^{-35}$ кг	№1

##### Критерии оценивания

Максимальное количество баллов – 9

**Таблица перевода баллов в оценку**

<b>Число баллов</b>	0-2	3-5	6-8	9
<b>Оценка</b>	2	3	4	5

## **4. КОНТРОЛЬНО-ИЗМЕРИТЕЛЬНЫЕ МАТЕРИАЛЫ ДЛЯ ПРОМЕЖУТОЧНОЙ АТТЕСТАЦИИ ПО УЧЕБНОЙ ДИСЦИПЛИНЕ «ФИЗИКА»**

### **4.1. Паспорт комплекта контрольно-оценочных средств**

Комплект контрольно-оценочных средств предназначен для оценки результатов освоения учебной дисциплины «Физика»

Форма промежуточной аттестации (в соответствии с учебным планом) – дифференцированный зачет.

Допуск к промежуточной аттестации:

К зачету дифференцированному зачету по дисциплине «Физика», обучающиеся допускаются при выполнении следующих (минимальных) условий:

- а) по итогам усвоения материала курса средняя оценка не ниже «удовлетворительно»;
- б) посещаемость занятий не меньше 40%;
- в) наличие конспектов лекционных занятий 100%, заполняемость конспектов не меньше 40%;
- г) отчетность по практическим работам (занятиям) 100%;

#### **Организация контроля и оценивания**

Дифференцированный зачет по дисциплине «Физика» проводится по завершению изучения

курса физики, в учебном кабинете физики. Время тестирования - 45 минут

Оборудование учебного кабинета и рабочих мест кабинета:

- посадочное место для обучающихся
- рабочее место преподавателя
- справочные материалы
- тесты – 2 варианта.

#### **Инструкция для обучающегося:**

Внимательно прочитайте задание.

Выберите правильные ответы из предложенных вариантов. Количество правильных ответов может быть – 1.

Максимальное время выполнения задания – 45 мин.

Дифференцированный зачет содержит блок вопросов и заданий по всем темам разделов физики по профессии **43.01.09 Повар, кондитер**

#### **Материально-техническое обеспечение контрольно-оценочных мероприятий**

#### **Инструкция по выполнению теста**

Время тестирования – 45 минут.

Количество вариантов заданий – 2 варианта.

#### **Критерии оценки выполнения работы**

Тест состоит из 2 блоков. Каждое задание части А оценивается в 1 балл, части В – 2 балла.

<b>Оценка</b>	<b>Выполнено правильно заданий</b>	<b>Количество баллов</b>
«3» (удовлетворительно)	18-20	21-26
«4» (хорошо)	21-23	27-32
«5» (отлично)	24-25	33-35

### **4.2 Задания для обучающихся для проведения промежуточной аттестации Дифференцированный зачет (итоговый)**

**Вариант 1 Блок А**

№ п/п	Задание (вопрос)	Эталон ответа									
<p><i>Инструкция по выполнению заданий № 1-4: соотнесите содержание столбца 1 с содержанием столбца 2. Запишите в соответствующие строки бланка ответов букву из столбца 2, обозначающую правильный ответ на вопросы столбца 1. В результате выполнения Вы получите последовательность букв. Например,</i></p> <table border="1" data-bbox="469 613 1094 757"> <thead> <tr> <th data-bbox="469 613 759 685">№ задания</th> <th data-bbox="759 613 1094 685">Вариант ответа</th> </tr> </thead> <tbody> <tr> <td data-bbox="469 685 759 757">1</td> <td data-bbox="759 685 1094 757">1-В,2-А,3-Б</td> </tr> </tbody> </table>			№ задания	Вариант ответа	1	1-В,2-А,3-Б					
№ задания	Вариант ответа										
1	1-В,2-А,3-Б										
1.	<p>Для каждого определения из столбца 1 укажите название соответствующей физической величины из столбца 2.</p> <table border="0" data-bbox="373 869 1305 1375"> <thead> <tr> <th data-bbox="373 869 820 909" style="text-align: center;"><u>Столбец 1.</u></th> <th data-bbox="820 869 1305 909" style="text-align: center;"><u>Столбец 2.</u></th> <th data-bbox="1315 972 1442 1151" rowspan="3" style="vertical-align: middle; text-align: center;">1 – Г 2 – Б 3 – А</th> </tr> </thead> <tbody> <tr> <td data-bbox="373 936 820 1061">1. Величина, характеризующая положение тела в пространстве, это...</td> <td data-bbox="820 936 1305 1061">А. частота колебаний Б. сила Ампера</td> </tr> <tr> <td data-bbox="373 1088 820 1214">2. Сила, с которой магнитное поле действует на проводник с током, это...</td> <td data-bbox="820 1088 1305 1214">В. период колебаний Г. координата</td> </tr> <tr> <td data-bbox="373 1240 820 1366">3. Промежуток времени, за который совершается одно полное колебание, это...</td> <td data-bbox="820 1240 1305 1366"></td> </tr> </tbody> </table>	<u>Столбец 1.</u>	<u>Столбец 2.</u>	1 – Г 2 – Б 3 – А	1. Величина, характеризующая положение тела в пространстве, это...	А. частота колебаний Б. сила Ампера	2. Сила, с которой магнитное поле действует на проводник с током, это...	В. период колебаний Г. координата	3. Промежуток времени, за который совершается одно полное колебание, это...		
<u>Столбец 1.</u>	<u>Столбец 2.</u>	1 – Г 2 – Б 3 – А									
1. Величина, характеризующая положение тела в пространстве, это...	А. частота колебаний Б. сила Ампера										
2. Сила, с которой магнитное поле действует на проводник с током, это...	В. период колебаний Г. координата										
3. Промежуток времени, за который совершается одно полное колебание, это...											
2.	<p>Для каждого физического явления из столбца 1 укажите его название из столбца 2.</p> <table border="0" data-bbox="373 1509 1305 2016"> <thead> <tr> <th data-bbox="373 1509 820 1550" style="text-align: center;"><u>Столбец 1.</u></th> <th data-bbox="820 1509 1305 1550" style="text-align: center;"><u>Столбец 2.</u></th> <th data-bbox="1315 1621 1442 1800" rowspan="3" style="vertical-align: middle; text-align: center;">1 – Б 2 – Г 3 – А</th> </tr> </thead> <tbody> <tr> <td data-bbox="373 1576 820 1747">1. Взаимное проникновение молекул одного вещества между молекулами другого вещества, это...</td> <td data-bbox="820 1576 1305 1747">А. самоиндукция Б. диффузия В. электрический ток</td> </tr> <tr> <td data-bbox="373 1774 820 1854">2. Создание электрического заряда на теле, это...</td> <td data-bbox="820 1774 1305 1854">Г. электризация</td> </tr> <tr> <td data-bbox="373 1881 820 2016">3. Возникновение ЭДС индукции в катушке при изменении силы тока в ней, это...</td> <td data-bbox="820 1881 1305 2016"></td> </tr> </tbody> </table>	<u>Столбец 1.</u>	<u>Столбец 2.</u>	1 – Б 2 – Г 3 – А	1. Взаимное проникновение молекул одного вещества между молекулами другого вещества, это...	А. самоиндукция Б. диффузия В. электрический ток	2. Создание электрического заряда на теле, это...	Г. электризация	3. Возникновение ЭДС индукции в катушке при изменении силы тока в ней, это...		
<u>Столбец 1.</u>	<u>Столбец 2.</u>	1 – Б 2 – Г 3 – А									
1. Взаимное проникновение молекул одного вещества между молекулами другого вещества, это...	А. самоиндукция Б. диффузия В. электрический ток										
2. Создание электрического заряда на теле, это...	Г. электризация										
3. Возникновение ЭДС индукции в катушке при изменении силы тока в ней, это...											



3.	<p>Для каждой физической величины из столбца 1 укажите единицу ее измерения из столбца 2.</p> <table border="0" style="width: 100%; text-align: center;"> <tr> <td style="width: 50%;"><b><u>Столбец 1.</u></b></td> <td style="width: 50%;"><b><u>Столбец 2.</u></b></td> </tr> <tr> <td>1. Ускорение</td> <td>А. м/с<sup>2</sup></td> </tr> <tr> <td>2. Энергия</td> <td>Б. Вт</td> </tr> <tr> <td>3. Напряжение</td> <td>В. В</td> </tr> <tr> <td></td> <td>Г. Дж</td> </tr> </table>	<b><u>Столбец 1.</u></b>	<b><u>Столбец 2.</u></b>	1. Ускорение	А. м/с <sup>2</sup>	2. Энергия	Б. Вт	3. Напряжение	В. В		Г. Дж	1 – А 2 – Г 3 – В
<b><u>Столбец 1.</u></b>	<b><u>Столбец 2.</u></b>											
1. Ускорение	А. м/с <sup>2</sup>											
2. Энергия	Б. Вт											
3. Напряжение	В. В											
	Г. Дж											
4.	<p>Для каждой физической величины из столбца 1 укажите ее формулу из столбца 2.</p> <table border="1" style="width: 100%; border-collapse: collapse;"> <thead> <tr> <th style="width: 50%;"><b><u>Столбец 1</u></b></th> <th style="width: 50%;"><b><u>Столбец 2</u></b></th> </tr> </thead> <tbody> <tr> <td>1. Механическая работа</td> <td>А. <math>Q = cm\Delta t</math></td> </tr> <tr> <td rowspan="2">2. Количество теплоты, поглощаемое телом при нагревании</td> <td>Б. <math>A = F \cdot s \cdot \cos \alpha</math></td> </tr> <tr> <td>В. <math>E_k = \frac{mv^2}{2}</math></td> </tr> <tr> <td>3. Кинетическая энергия</td> <td>Г. <math>A = IU\Delta t</math></td> </tr> </tbody> </table>	<b><u>Столбец 1</u></b>	<b><u>Столбец 2</u></b>	1. Механическая работа	А. $Q = cm\Delta t$	2. Количество теплоты, поглощаемое телом при нагревании	Б. $A = F \cdot s \cdot \cos \alpha$	В. $E_k = \frac{mv^2}{2}$	3. Кинетическая энергия	Г. $A = IU\Delta t$	1 – Б 2 – А 3 – В	
<b><u>Столбец 1</u></b>	<b><u>Столбец 2</u></b>											
1. Механическая работа	А. $Q = cm\Delta t$											
2. Количество теплоты, поглощаемое телом при нагревании	Б. $A = F \cdot s \cdot \cos \alpha$											
	В. $E_k = \frac{mv^2}{2}$											
3. Кинетическая энергия	Г. $A = IU\Delta t$											
<p><b><i>Инструкция по выполнению заданий № 5-17: Выберите букву, соответствующую правильному варианту ответа и запишите ее в бланк ответов.</i></b></p>												
5.	<p>Как называют силу, с которой тело, вследствие притяжения к земле, действует на опору или подвес?</p> <p style="text-align: center;">А. Сила упругости Б. Вес тела В. Сила тяжести Г. Магнитная сила</p>	<b>Б</b>										
6.	<p>Как будет двигаться тело массой 2 кг под действием силы 4 Н?</p> <p style="text-align: center;">А. Равномерно, со скоростью 2 м/с Б. Равноускоренно, с ускорением 2 м/с<sup>2</sup> В. Равноускоренно, с ускорением 0,5 м/с<sup>2</sup> Г. Равномерно, со скоростью 0,5 м/с</p>	<b>Б</b>										
7.	<p>Две хоккейные шайбы - легкая (пластмассовая) и тяжелая (резиновая) движутся с одинаковой скоростью по поверхности</p>											

	<p>льда. Сравните импульсы этих шайб.</p> <p>А. Импульсы шайб одинаковы</p> <p>Б. Импульс пластмассовой шайбы больше</p> <p>В. Импульс резиновой шайбы больше</p> <p>Г. По условию задачи нельзя сравнить импульсы</p>	<b>В</b>
<b>8.</b>	<p>В одном моле любого вещества содержится одно и то же число атомов или молекул. Как называется это число?</p> <p>А. Постоянная Больцмана</p> <p>Б. Постоянная Авогадро</p> <p>В. Постоянная Планка</p> <p>Г. Газовая постоянная</p>	<b>Б</b>
<b>10.</b>	<p>Как изменится сила кулоновского взаимодействия двух точечных зарядов при уменьшении одного из них в два раза?</p> <p>А. Уменьшится в два раза</p> <p>Б. Увеличится в два раза</p> <p>В. Уменьшится в 4 раза</p> <p>Г. Увеличится в 4 раза</p>	<b>А</b>
<b>11.</b>	<p>При каком значении силы тока на участке цепи с электрическим сопротивлением 8 Ом напряжение равно 16 В?</p> <p>А. 0,5 А</p> <p>Б. 1 А</p> <p>В. 2 А</p> <p>Г. 16 А</p>	<b>В</b>
<b>12.</b>	<p>Какими носителями электрического заряда создается электрический ток в металлах?</p> <p>А. Электронами и положительными ионами</p> <p>Б. Положительными и отрицательными ионами</p> <p>В. Положительными, отрицательными ионами и электронами</p>	<b>Г</b>

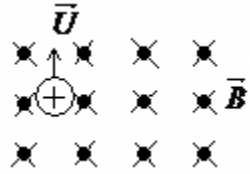
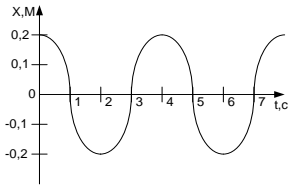
	Г. Только электронами		
13.	<p>Магнитное поле можно обнаружить по его действию на:</p> <p>А. мелкие кусочки бумаги</p> <p>Б. движущуюся заряженную частицу</p> <p>В. подвешенный на нити легкий заряженный шарик</p> <p>Г. стеклянную палочку</p>	Б	
14.	<p>Укажите направление вектора силы, действующей на заряженную частицу, движущуюся в магнитном поле</p> <p>А. вверх</p> <p>Б. вниз</p> <p>В. влево</p> <p>Г. вправо</p>		В
15.	<p>В два медных кольца по очереди вводят магнит. Первое кольцо целое, второе разрезанное. Индукционный ток течет...</p> <p>А. в первом кольце</p> <p>Б. в обоих кольцах</p> <p>В. во втором кольце</p> <p>Г. ни в одном из колец</p>	А	
16.	<p>На рисунке представлен график зависимости от времени координаты <math>X</math> тела, совершающего гармонические колебания вдоль оси <math>OX</math>. Чему равна амплитуда колебаний тела?</p> <p>А. 0 м</p> <p>Б. 0,1 м</p> <p>В. 0,2 м</p> <p>Г. 2 м</p>		В

### Блок Б

№ п/п	Задание (вопрос)	Эталон ответа
-------	------------------	---------------

<i>Инструкция по выполнению заданий № 17-25 : В соответствующую строку бланка ответов запишите краткий ответ на вопрос, окончание предложения или пропущенные слова.</i>		
17.	Линия, вдоль которой движется тело, называется ...	<b>траекторией.</b>
18.	Процесс перехода вещества из жидкого состояния в газообразное, называется ...	<b>испарением.</b>
19.	Число колебаний, совершенных за единицу времени, называется...	<b>частотой колебаний.</b>
20.	Изменение формы или объема тела, называется ...	<b>деформацией.</b>
21.	Движение, при котором точка за любые равные промежутки времени совершает одинаковые перемещения, называют ...	<b>равномерным.</b>
22.	Силу, возникающую в местах соприкосновения двух или нескольких тел, называют...	<b>силой трения.</b>
23.	Электростатическое поле создаётся...	<b>неподвижными зарядами.</b>
24.	Частицы, имеющие заряд одного знака...	<b>отталкиваются.</b>
25.	Мера взаимодействия тел, это...	<b>сила.</b>

**Вариант – 2 Блок А**

№ п/п	Задание (вопрос)	Эталон ответа
<i>Инструкция по выполнению заданий № 1-4: соотнесите содержание столбца 1 с содержанием столбца 2. Запишите в соответствующие строки бланка ответов букву из столбца 2, обозначающую правильный ответ на вопросы столбца 1. В результате выполнения Вы получите последовательность букв. Например,</i>		
	<b>№ задания</b>	<b>Вариант ответа</b>
	<b>1</b>	<b>1-В,2-А,3-Б</b>

<p><b>1.</b></p>	<p>Для каждого определения из столбца 1 укажите название соответствующей физической величины из столбца 2.</p> <table border="0" style="width: 100%;"> <thead> <tr> <th style="text-align: center;"><u>Столбец 1.</u></th> <th style="text-align: center;"><u>Столбец 2.</u></th> </tr> </thead> <tbody> <tr> <td>1. Сила, с которой тело притягивается к Земле, это...</td> <td>А. сила Лоренца</td> </tr> <tr> <td>2. Сила, с которой магнитное поле действует на движущийся электрический заряд, это...</td> <td>Б. сила тяжести В. сила трения Г. амплитуда</td> </tr> <tr> <td>3. Максимальное отклонение колеблющегося тела от положения равновесия, это...</td> <td></td> </tr> </tbody> </table>	<u>Столбец 1.</u>	<u>Столбец 2.</u>	1. Сила, с которой тело притягивается к Земле, это...	А. сила Лоренца	2. Сила, с которой магнитное поле действует на движущийся электрический заряд, это...	Б. сила тяжести В. сила трения Г. амплитуда	3. Максимальное отклонение колеблющегося тела от положения равновесия, это...		<p>1 – Б 2 – А 3 – Г</p>
<u>Столбец 1.</u>	<u>Столбец 2.</u>									
1. Сила, с которой тело притягивается к Земле, это...	А. сила Лоренца									
2. Сила, с которой магнитное поле действует на движущийся электрический заряд, это...	Б. сила тяжести В. сила трения Г. амплитуда									
3. Максимальное отклонение колеблющегося тела от положения равновесия, это...										
<p><b>2.</b></p>	<p>Для каждого физического явления из столбца 1 укажите его название из столбца 2.</p> <table border="0" style="width: 100%;"> <thead> <tr> <th style="text-align: center;"><u>Столбец 1</u></th> <th style="text-align: center;"><u>Столбец 2.</u></th> </tr> </thead> <tbody> <tr> <td>1. Изменение положения тела в пространстве относительно других тел с течением времени, это ...</td> <td>А. конденсация</td> </tr> <tr> <td>2. Переход вещества из газообразного состояния в жидкое состояние, это...</td> <td>Б. резонанс В. механическое движение</td> </tr> <tr> <td>3. Резкое увеличение амплитуды вынужденных колебаний при совпадении частоты вынуждающей силы с частотой собственных колебаний, это...</td> <td>Г. интерференция</td> </tr> </tbody> </table>	<u>Столбец 1</u>	<u>Столбец 2.</u>	1. Изменение положения тела в пространстве относительно других тел с течением времени, это ...	А. конденсация	2. Переход вещества из газообразного состояния в жидкое состояние, это...	Б. резонанс В. механическое движение	3. Резкое увеличение амплитуды вынужденных колебаний при совпадении частоты вынуждающей силы с частотой собственных колебаний, это...	Г. интерференция	<p>1 – В 2 – А 3 – Б</p>
<u>Столбец 1</u>	<u>Столбец 2.</u>									
1. Изменение положения тела в пространстве относительно других тел с течением времени, это ...	А. конденсация									
2. Переход вещества из газообразного состояния в жидкое состояние, это...	Б. резонанс В. механическое движение									
3. Резкое увеличение амплитуды вынужденных колебаний при совпадении частоты вынуждающей силы с частотой собственных колебаний, это...	Г. интерференция									
<p><b>3.</b></p>	<p>Для каждой физической величины из столбца 1 укажите единицу ее измерения из столбца 2.</p> <table border="0" style="width: 100%;"> <thead> <tr> <th style="text-align: center;"><u>Столбец 1.</u></th> <th style="text-align: center;"><u>Столбец 2.</u></th> </tr> </thead> <tbody> <tr> <td>1. Скорость</td> <td>А. м/с</td> </tr> <tr> <td>2. Сила тока</td> <td>Б. Гц</td> </tr> <tr> <td>3. Частота</td> <td>В. А Г. Вт</td> </tr> </tbody> </table>	<u>Столбец 1.</u>	<u>Столбец 2.</u>	1. Скорость	А. м/с	2. Сила тока	Б. Гц	3. Частота	В. А Г. Вт	<p>1 – А 2 – В 3 – Б</p>
<u>Столбец 1.</u>	<u>Столбец 2.</u>									
1. Скорость	А. м/с									
2. Сила тока	Б. Гц									
3. Частота	В. А Г. Вт									

4.	<p>Для каждой физической величины из столбца 1 укажите ее формулу из столбца 2.</p> <p style="text-align: center;">Столбец 1. <span style="margin-left: 200px;">Столбец 2.</span></p> <p>1. Сила гравитационного взаимодействия тел</p> <p>2. Потенциальная энергия</p> <p>3. Энергия магнитного поля тока</p>	<p style="text-align: center;">А. <math>W_M = \frac{LI^2}{2}</math></p> <p style="text-align: center;">Б. <math>F = G \frac{m_1 \cdot m_2}{R^2}</math></p> <p style="text-align: center;">В. <math>E_n = mgh</math></p> <p style="text-align: center;">Г. <math>C = \frac{\varepsilon \cdot \varepsilon_0 \cdot S}{d}</math></p> <p style="text-align: center;">1 – Б 2 – В 3 – А</p>
<p><b>Инструкция по выполнению заданий № 5-16: Выберите букву, соответствующую правильному варианту ответа и запишите ее в бланк ответов.</b></p>		
5.	<p>Легкоподвижную тележку массой 3 кг толкают силой 6Н. Ускорение тележки в инерциальной системе отсчета равно:</p> <p style="text-align: center;">А. 18 м/с<sup>2</sup></p> <p style="text-align: center;">Б. 2 м/с<sup>2</sup></p> <p style="text-align: center;">В. 1,67 м/с<sup>2</sup></p> <p style="text-align: center;">Г. 0,5 м/с<sup>2</sup></p>	Б
6.	<p>Для того, чтобы уменьшить кинетическую энергию тела в 4 раза, надо скорость тела уменьшить в:</p> <p style="text-align: center;">А. <math>\sqrt{2}</math> раза</p> <p style="text-align: center;">Б. 4 раза</p> <p style="text-align: center;">В. 2 раза</p> <p style="text-align: center;">Г. <math>\sqrt{2/2}</math> раза</p>	В
7.	<p>Как называют силу, возникающую в местах соприкосновения двух или нескольких тел?</p> <p style="text-align: center;">А. Сила упругости</p> <p style="text-align: center;">Б. Вес тела</p> <p style="text-align: center;">В. Сила тяжести</p> <p style="text-align: center;">Г. Сила трения</p>	Г

8.	<p>При неизменной концентрации частиц абсолютная температура идеального газа была увеличена в 2 раза. Давление газа при этом...</p> <p>А. увеличилось в 4 раза</p> <p>Б. увеличилось в 2 раза</p> <p>В. уменьшилось в 4 раза</p> <p>Г. не изменилось</p>	<b>Б</b>
10.	<p>Как изменится сила кулоновского взаимодействия двух точечных зарядов при увеличении одного из них в 3 раза?</p> <p>А. Уменьшится в 3 раза</p> <p>Б. Уменьшится в 9 раз</p> <p>В. Увеличится в 3 раза</p> <p>Г. Увеличится в 9 раз</p>	<b>В</b>
11.	<p>Чему равно напряжение на участке цепи с электрическим сопротивлением 2 Ом при силе тока 4 А?</p> <p>А. 2 В</p> <p>Б. 0,5 В</p> <p>В. 8 В</p> <p>Г. 1 В</p>	<b>В</b>
12.	<p>Какими носителями электрического заряда создается электрический ток в электролитах?</p> <p>А. Электронами и положительными ионами</p> <p>Б. Положительными и отрицательными ионами</p> <p>В. Положительными, отрицательными ионами и электронами</p> <p>Г. Только электронами</p>	<b>Б</b>
13.	<p>Как взаимодействуют два параллельных проводника, если направления электрического тока в них противоположны?</p> <p>А. Не взаимодействуют</p> <p>Б. Притягиваются</p> <p>В. Отталкиваются</p> <p>Г. Поворачиваются в одинаковом направлении</p>	<b>В</b>
14.	<p>Укажите направление вектора силы, действующей на заряженную частицу, движущуюся в магнитном поле.</p>	

	<p>А. Вверх</p> <p>Б. Вниз</p> <p>В. Влево</p> <p>Г. Вправо</p>		Г
15.	<p>Один раз кольцо падает на стоящий вертикально полосовой магнит так, что надевается на него: второй раз - так, что пролетает мимо него. Плоскость кольца в обоих случаях горизонтальна. Ток в кольце возникает ...</p> <p>А. в обоих случаях</p> <p>Б. ни в одном из случаев</p> <p>В. только в первом случае</p> <p>Г. только во втором случае</p>		А
16.	<p>На рисунке представлен график зависимости от времени <math>t</math> скорости <math>V</math> тела, совершающего гармонические колебания вдоль прямой. Чему равен период колебаний скорости тела?</p> <p>А. 0 с</p> <p>Б. 8 с</p> <p>В. 4 с</p> <p>Г. 2 с</p>		Б

### Блок Б

№ п/п	Задание (вопрос)	Эталон ответа
<b>Инструкция по выполнению заданий № 17-25 : В соответствующую строку бланка ответов запишите краткий ответ на вопрос, окончание предложения или пропущенные слова.</b>		
17.	Тело, размерами которого в данных условиях можно пренебречь, называют...	<b>материальной точкой.</b>
18.	Процесс перехода вещества из твердого состояния в жидкое, называется...	<b>плавлением.</b>
19.	Упорядоченное движение заряженных частиц называется...	<b>электрическим током.</b>
20.	Тепловое движение взвешенных в жидкости или газе частиц называют...	<b>броуновским движением.</b>
21.	Создание электрического заряда на теле, это...	<b>электризация.</b>
22.	Произведение массы тела на скорость его движения, это...	<b>импульс тела.</b>
23.	Энергия движущегося тела, это...	<b>кинетическая энергия.</b>
24.	Температура кипения воды в открытом сосуде при повышении атмосферного давления ...	<b>повышается.</b>



25.	Какую жидкость можно наливать в стеклянный стакан выше краёв?	<b>Жидкость, не смачивающую стакан</b>
-----	---	--

### **ИНФОРМАЦИОННОЕ ОБЕСПЕЧЕНИЕ ОБУЧЕНИЯ.**

Рекомендуемые источники:

Основная литература:

1. Физика 10 класс Учебник для общеобразовательных учреждений, базовый уровень  
Мякишев Г.Я., Петров М.Б.Я. Издательство «Дрофа» 2020г.
2. Физика 11 класс Учебник для общеобразовательных учреждений, базовый уровень  
Мякишев Г.Я., Петров М.Б.Я. Издательство «Дрофа» 2020г.
3. Физика А.П. Рымкевич, Задачник 10-11, изд. «Дрофа»,
4. Сборник задач по физике Степанова Г.Н.

Основная литература:

5. Дмитриева В.Ф. Физика для профессий и специальностей технического, естественно - научного профилей. Учебник для СПО. - М., ИЦ «Академия», 2017г

Дополнительная литература:

1. Родионов, В. Н. Физика, учебное пособие для среднего профессионального образования
2. В. Н. Родионов. 2-е изд., испр. и доп. Москва Издательство Юрайт, 2023. 263с
3. Профессиональное образование. ISBN 978-5-534-07177-1. Текст: электронный Образовательная платформа Юрайт [сайт]. — URL: <https://urait.ru/bcode/512604>
4. Родионов, В. Н. Физика для колледжей: учебное пособие для среднего профессионального образования
5. В. Н. Родионов. Москва: Издательство Юрайт, 2023. 202 с.
6. Профессиональное образование ISBN 978-5-534-10835-4. Текст: электронный Образовательная платформа Юрайт [сайт]. URL: <https://urait.ru/bcode/517346>

Перечень рекомендуемых учебных изданий, Интернет-ресурсов, дополнительной литературы

Основные источники учебных изданий для обучающихся:

**Основная литература:**

1. Физика 10 класс Учебник для общеобразовательных учреждений, базовый уровень  
Мякишев Г.Я., Петров М.А. Издательство «Дрофа» 2020г.
2. Физика 11 класс Учебник для общеобразовательных учреждений, базовый уровень  
Мякишев Г.Я., Петров М.А. Издательство «Дрофа» 2020г.

**Дополнительные источники:**

1. Рымкевич А.П., Физика. Задачник 10 – 11. М.: «Дрофа». 2017 г.
2. Физика. Рабочая тетрадь. В.А Егоров, Г.А. Романова. СПб.
3. Дмитриева В.Ф. Задачи по физике. Среднее профессиональное образование. 6 издание. Учебное пособие. М.: Академия, .

**Интернет ресурсы:**

1. <http://www.curator.ru/physics/>
2. <http://www.gomulina.orc.ru/index1.html>

3. <http://www.abithhttp://elementy.ru/trefil>
4. <http://www.edu.delfa.net/Interest/http.html>
5. [ura.com/links/](http://ura.com/links/)
6. <http://physics.ru> <http://twf.mpei.ac.ru/ochkov/TM/lection1.htm>

Электронный ресурс:

7. Горлач, В. В. Физика. Задачи, тесты.

8. Методы решения: учебное пособие для среднего профессионального образования

9. В. В. Горлач. Москва: Издательство Юрайт, 2023.

10. Профессиональное образование ISBN 978-5-534-08112 Текст: электронный

11. Образовательная платформа Юрайт [сайт]. URL: <https://urait.ru/bcode/516760>

12. Горлач, В. В. Физика. Самостоятельная работа студента: учебное пособие для среднего профессионального образования

13. В. В. Горлач, Н. А. Иванов, М. В. Пластилина. 2-е изд., испр. и доп. Москва

Издательство Юрайт, 2023. 168 с.

14. Профессиональное образование ISBN 978-5-9916-9834-4. Текст : электронный  
Образовательная платформа Юрайт [сайт]. URL: <https://urait.ru/bcode/513708>